



# Edge

**ARIENS**

- Ⓔ Operator's Manual
- Ⓒ Návod k obsluze
- Ⓓ Betriebsanleitung
- Ⓓ Instruktionsbog
- Ⓔ Lea el Manual del operador
- Ⓕ Käyttäjän käsikirja
- Ⓕ Manuel de l'opérateur
- Ⓕ Manuale d'uso
- Ⓕ Gebruikershandleiding
- Ⓕ Brukerhåndbok
- Ⓕ Instrukcja obsługi
- Ⓕ Manual do Operador
- Ⓕ Руководство оператора
- Ⓕ Návod na obsluhu
- Ⓕ Instruktionsbok
- Ⓕ Kullanıcı Kılavuzu

## Models

915338 – Edge 34  
(SN 000101 +)

915339 – Edge 42  
(SN 000101 +)

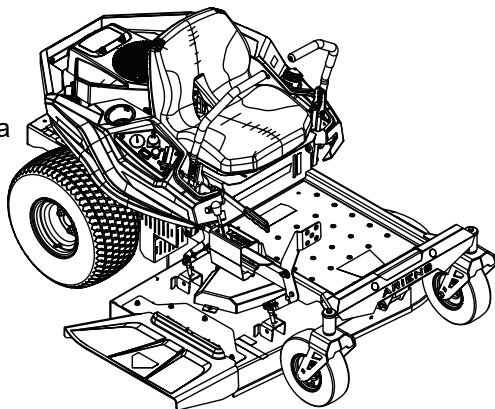

# ARIENS|CO



EC DECLARATION OF CONFORMITY ISSUED BY THE MANUFACTURER – ES PROHLÁSENÍ O SHODĚ, VYDANÉ VÝROBCEM – VOM HERSTELLER HERAUSGEGEBENE EG-KONFORMITÄTSSERKLÄRUNG – OVERENSSTEMMELSECERTIFIKAT FOR MODELLER, UDSTEDT AF FABRIKANTEN – DECLARACION DE CONFORMIDAD CE EMITIDA POR EL FABRICANTE – TOOTJA VÄLJASTATUD EC-VASTAVUSDEKLARATSIOON – VALMISTAJAN ANTAMA EY-VAATIMUSTENMUKAISUUSVAKUUTUS – DÉCLARATION DE CONFORMITÉ CE ÉMISE PAR LE FABRICANT – EZ IZJAVA O SKLADNOSTI KOJU DAJE PROIZVOĐAČ – DICHIARAZIONE DI CONFORMITÀ CE DEL PRODOTTO RILA SCIATA DAL PRODUTTORE – EK GAMINTOJO ATITIKTIES DEKLARACIJA – EK ATBILSTĪBAS DEKLARĀCIJA, KURU IZDOD RAŽOTĀJS – EG- CONFORMITEITSVERKLARING, UITGEGEVEN DOOR DE FABRIKANT – EF-SAMSVARSERKLÆRING FRA PRODUSENTEN – DEKLARACJA ZGODNOŚCI Z PRZEPISAMI EC WYDANA PRZEZ PRODUCENTA – CERTIFICADO DE CONFORMIDADE DO MODELO EMITIDO PELO FABRICANTE – СОСТАВЛЕННОЕ ПРОИЗВОДИТЕЛЕМ ЗАЯВЛЕНИЕ О СООТВЕТСТВИИ СТАНДАРТАМ И НОРМАМ ЕС – ES-IZJAVA O SKLADNOSTI, KI JO JE IZDAL PROIZVAJALEC – ES VYHLÁSENIE O ZHODE, VYDANÉ VÝROBCOM – EG-DEKLARATIONEN OM ÖVERENSSTÄMMESE UTFÄRDAD AV TILLVERKAREN – ÜRETİCİ TARAFINDAN DÜZENLENEN EC UYGUNLUK BEYANI

We the undersigned, AriensCo, certify that: My, nižepodpisani, AriensCo, prohlásujeme, že: Der Unterzeichnete, AriensCo, bescheinigt, dass: Undertegnede, AriensCo, attesterer, at: Nosotros, los abajo firmantes, AriensCo, certificamos que: Meie, allakirjutanud, ETTEVÕTE ARIENS, kinnitame, et: Allekirjoittanut, AriensCo, vakuuttaa, että: Nous, soussignés AriensCo, certifions que: Mi, dolje potpisani, AriensCo, potvrđujemo da: La sottoscritta società AriensCo certifica che: Mes, zemlja pasirašiusieji, „ARIENS“ kompanija, patvirtiname, jog: Mēs, zemāk parakstīšusies, AriensCo, apliecinām, ka: Wij, de ondergetekenden, AriensCo, verklaren dat: Undertegnede, AriensCo, bekrefter at: My, niżej podpisani, AriensCo, oświadczamy, że: Nós, abaixo assinados, certificamos em nome da AriensCo, que: Мы (фирма ARIENS), нижеподписавшиеся, настоящим заявляем, что: Spodaj podpisani AriensCo potjujemo, da je: My, spoločnosť AriensCo vyhlasujeme, že: Undertecknad, AriensCo, intygar att: Biz alтта imzası bulunan, AriensCo olarak tasdik ederiz ki:

Type: Typ: Tipo: Type: Tipo: Tüüp: Tüüppi: Type: Tipo: Type: Tip: Type: Tips: Typ: Tipas: Tipo: Тип: Tip: Typ: Typ: Tip:	Riding Rotary Lawn Mower – Samojízdná Sekačka – Aufsitz-Sichelmäher – Havetraktor med roterende knive – Tractor cortacésped giratorio – Rotor-mururtraktor – Puutarhatraktori Pyörivällä Leikkuuyksiköllä – Tondeuse à gazon autoportée rotative – Samohodna rotaciona kosilica za travu – Trattorino con unità di taglio rotativa – Savaeigé žolijapové – Braucošais rotējošais zāles plāvējs – Rijidende roterende grasmaaier – Plentraktør med rotorklipper – Samobieźna rotacyjna kosiarzka trawnikowa – Tractor cortador de relva – езда Косилка роторная – Sedeźna wrtljiva kosilnica – Jazdecké rotačná kosačka na trávu – Sittrotorgräsklippare – Döner biçme makinesi sürme
--	--

Trade Name: Obchodní název: Handelsbezeichnung: Firmenavn: Nombre comercial: Kaubamärk: Kauppanimi: Appellation commerciale: Trgováčki naziv: Nome commerciale: Prekės pavadinimas: Komerčiālais nosaukums: Handelsnaam: Handelsnavn: Nazwa handlowa: Nome da Marca: Название фирмы: Trgovsko ime: Názov výrobku: Handelsbeteckning: Ticaret Unvan:	Ariens
---	--------

Model, Model Name, Serial Number: Model, název modelu, výrobní číslo: Modell, Modellname und Seriennummer: Model, Modelnavn, Seriennummer: Modelo, Nombre, N° de Serie: Model, Model, Seerianumber: Malli, mallin nimi, sarjanumero: Modèle, nom du modèle, numéro de série: Model, Naziv modela, Serijski broj: Modello, Nome modello, Numero di serie: Modelis, Modelio pavadinimas, Serijos numeris: Modelis, Modelja nosaukums, Sērijas numurs: Model, Model Naam, Volgnummer: Modell, modellnavn, serienummer: Model, nazwa modelu, numer seryjny: Modelo, Nome do Modelo, Número de Série: Модель, наименование модели, серийный номер: Model, Ime modela, Serjska številka: Model, názov modelu, výrobné číslo: Modell, modellnavn, serienummer: Model, Model Adı, Seri Numarası:	915338, Edge 34 CE, 000101+ 915339, Edge 42 CE, 000101+
--	--

Cutting Width: Pracovní záběr: Schnittbreite: Klippebredde: Anchura de corte: Löikelaius: Leikkuleveys: Largeur de coupe: Širina reza: Pjovimo plotis: Larghezza: Szerőanos platus: Maaibreedte: Atbilst: Klippebredde: Szerokość ciecia: Largura de corte: Ширина скашивания: Širna košnj: Širka kosenia: Klippbredd: Kesme Geniřliđi:	915338: 86 cm 915339: 106.7 cm
---	-----------------------------------

Conforms to: Odpovídá normě: mit den Anforderungen der folgenden Richtlinien übereinstimmt: Er i overensstemmelse med: Cuple con: Vastab: Täyttää seuraavat vaatimukset: Est conforme à: U sukladnosti s: E conforme a: Atitinka: Voldoet aan: Er i samsvar med: Jest zgodny z: De acordo com: Соответствует: v skladu z: Je v zhode s: Overensstammer med: Uygundur:

2006/42/EC, 2014/30/EU, 2011/65/EU - 2015/863/EU, 2000/14/EC, Annex VI - 2005/88/EC

EN ISO 5395-1: 2013 + A1: 2018, EN ISO 5395-3: 2013 + A1: 2017 + A2: 2018

EN ISO 14982: 2009, ISO 11094:1991, EN ISO 3744:1995, EN 50581: 2012

<p>Notified Body – Pověřená osoba – Benachrichtigte Körperschaft – Bemyndiget organ      – Organismo notificado – Teavitatud asutus – Entité notifiée – Organisme notifié –      Obavješteno tijelo – Organismo notificato – Registruota instancija –Pietieiktā iestāde      – Aangemelde instantie – Teknisk kontrollorgan – Organ zašwiadczejący –      Organismo Certificador – Уполномоченным органом – Priglašeni organ –      Notifikovaný Organ – Anmält organ – Onaylanmış Kuruluş</p>	<p>Notified Body      00905 Intertek Deutschland GmbH      Stangenstr. 1      70771 Leinfelden-Echterdingen      Germany</p>
<p>Representative Measured Sound Power Level (<math>L_{wa}</math>) –      Reprezentativní hodnota změněné hladiny akustického výkonu      (<math>L_{wa}</math>) – Repräsentativer gemessener Geräuschpegel (<math>L_{wa}</math>)      Näitlik mõõdetud helivõimsuse tase (<math>L_{wa}</math>) – Repräsentativ, mält      støjefektniveau (<math>L_{wa}</math>) – Nivel de potencia acústica      representativo medido (<math>L_{wa}</math>) – Tyypillinen mitattu äänitehotaso      (<math>L_{wa}</math>) – Niveau de puissance acoustique représentatif mesuré      (<math>L_{wa}</math>) – Reprezentativna izmjerena razina snage zvuka (<math>L_{wa}</math>) –      Livello di potenza sonora rappresentativo rilevato (<math>L_{wa}</math>) –      Repräsentativais izmērītais skaņas jaudas līmenis (<math>L_{wa}</math>) –      Būdingas išmatuotas garso galios lygis (<math>L_{wa}</math>) – Repräsentatif      gemeten geluidsniveau (<math>L_{wa}</math>) – Repräsentativ mält lydeffektivná      (<math>L_{wa}</math>) – Zmierzony reprezentatywny poziom mocy akustycznej      (<math>L_{wa}</math>) – Nivel de Potência de Som Medido Representativo (<math>L_{wa}</math>) –      Reprezentativníy izmerennyy uroven' zvukovoy      moshchnosti (<math>L_{wa}</math>) – Trična izmjerena raven zvočne moči (<math>L_{wa}</math>) –      Charakteristická zmeraná hladina akustického výkonu (<math>L_{wa}</math>) –      Reprezentativ uppmätt ljudnivå (<math>L_{wa}</math>) – Örnek Ölçülmüş Ses Güç      Seviyesi (<math>L_{wa}</math>)</p>	<p>Guaranteed Sound Power Level (<math>L_{wa}</math>) – Zaručovaná hodnota      hladiny akustického výkonu (<math>L_{wa}</math>) – Garantierter Geräuschpegel      (<math>L_{wa}</math>) – Garantert støjefektniveau (<math>L_{wa}</math>) – Nivel de potencia      acústica garantizado (<math>L_{wa}</math>) – Tagatud mõõdetud helivõimsuse tase      (<math>L_{wa}</math>) – Taattu äänitehotaso (<math>L_{wa}</math>) – Niveau de puissance acou-      stique garanti (<math>L_{wa}</math>) – Zajamčena razina snage zvuka (<math>L_{wa}</math>) – Livello      di potenza sonora garantito (<math>L_{wa}</math>) – Garantuotas garso galios      lygis (<math>L_{wa}</math>) – Garantētais skaņas jaudas līmenis (<math>L_{wa}</math>) – Gega-      randeerd geluidsniveau (<math>L_{wa}</math>) – Garantert lydeffektivná (<math>L_{wa}</math>) –      Gwarantowany reprezentatywny poziom mocy akustycznej (<math>L_{wa}</math>) –      Nivel de Potência de Som Medido Garantido (<math>L_{wa}</math>) –      Гарантированный уровень звуковой мощности (<math>L_{wa}</math>) – Zajam-      čena raven zvočne moči (<math>L_{wa}</math>) – Zaručena hladina akustického      výkonu (<math>L_{wa}</math>) – Garanterad uppmätt ljudnivå (<math>L_{wa}</math>) – Garanti      Edilmiş Ses Güç Seviyesi (<math>L_{wa}</math>)</p>
<p>915338: 99 dB<sub>A</sub>      915339: 99 dB<sub>A</sub></p>	<p>915338: 100 dB<sub>A</sub>      915339: 100 dB<sub>A</sub></p>
<p>Engine Power (Kw @ RPM): Výkon motoru při regulovaných otáčkách (Kw při ot./min):      Motorleistung (kW bei U/Min): Motoreffekt (Kw @ RPM): Potencia del motor (Kw a RPM): Mootori      võimsus (Kw @ RPM): Enimmäisteho (Kw @ RPM): Puissance moteur (Kw au régime max.):      Snaga motora (kW pri o/min): Potenza max. del motore (Kw a giri/min.): Variklio galia (Kw @ RPM):      Dzinēja jauda (Kw pie apgrīzieniem minūtē): Motor Vermogen (Kw @ RPM): Motoreffekt (Kw @      RPM): Moc silnika (Kw przy obr./min.): Potência (Kw @ RPM): Мощность двигателя (кВт при      об/мин): Moč motorja (kW pri vrt./min.): Výkon motora (Kw @ RPM) (Kw / ot./min.): Motoreffekt (Kw      @ varvlat): Motor Gücü (Kw @ RPM):</p>	<p>915338: 11.8 @ 2600      915339: 11.8 @ 2600</p>
<p>Authorised Representative/Zplnomocnený zástupce/      Bevollmächtigter Vertreter/Autoriseret repræsentant/ Representante      autorizado/Valtuutettu edustaja/Représentant      autorisé/Rappresentante autorizzato/Geautoriseerd      vertegenwoordiger/Autoriser representant/Autorizovaný      predstaviteľ/ Representante autorizado/Уполномоченный      представитель/ Splnomocnený zástupca/Auktoriserad      representant/Yetkili Temsilci</p> <div data-bbox="140 824 466 928" style="border: 1px solid black; padding: 5px;"> <p>Knut Viebahn          AriensCo GmbH          Ellwanger Str. 15          D-74424, Bühlertann</p> </div>	<p>Authorized to Compile the Technical File / Oprávněný vytvořit      technickou dokumentaci / Zur Anlage der technischen Akte      ermächtigt / Autoriseret til at kompilere den tekniske fil /      Autorizado para compilar los archivos técnicos / Volitatud      tehnilisi dokumente koostama / Valtuutettu laatimaan teknisen      tiedoston / Autorisé à remplir la fiche technique / Ovlaštena      osoba za pripremu tehničke arhive / Autorizzato alla      compilazione del fascicolo tecnico / Įgalioias sudaryti techninį      failą / Pilnvarotis sastādīt tehnisko lietu / Geautoriseerd om het      technische bestand samen te stellen / Autoriseret til å produsere      den tekniske filen / Uprawniony do przygotowania dokumentacji      technicznej / Autorizado a Compilar o Ficheiro Técnico /      Уполномочен за припавоу техничне документације / Oprávněný      na zostavenie súboru technickej dokumentácie / Auktoriserad      att kompilera den tekniska filen / Teknik Dosyayı Derlemek      Yetkili</p>
<div data-bbox="140 1006 466 1130" style="border: 1px solid black; padding: 5px;"> <p>Chad Saubert          Director Product Liability and Conformance          AriensCo          Brillion, WI 54110-1072 USA</p> </div>	<p>12/23      Date – Datum – Datum –      Dato – Fecha – Kuupäev –      Päivämäärä – Date – Data –      Datum – Data – Datums –      Datum – Dato – Data – Data –      data – Datum – Datum –      Datum – Tarihs</p> <p><i>Chad C. Saubert</i></p> <p>Signature – Podpis – Unterschrift –      Underskrift Firma – Alkiri –      Allekirjoitus – Signature – Potpis –      Firma – Parašas – Paraksts –      Handtekening – Signatur –      Podpis – Assinatura – Подпись –      Podpis – Namteckning – Imza</p>

# INDHOLDSFORTEGNELSE

---

<b>VELKOMMEN</b> .....	1	Stands motoren .....	13
Registrer dit produkt! .....	1	Manuel flytning af maskinen .....	13
<b>SIKKERHED</b> .....	2	Transport af maskinen .....	14
Praksis & lovgivning .....	2	<b>VEDLIGEHOLDELSE</b> .....	14
Emissionskontrolsystem .....	2	Vedligeholdelseskema .....	14
Påkrævet operatørtræning .....	2	Service dele .....	15
Sikkerhedsadvarselssymbol .....	2	Serviceposition .....	15
Signalord .....	2	Kontrol af	
Sikkerhedsmærkater .....	3	sikkerhedsblokeringsystem .....	15
Sikkerhedsanvisninger .....	6	Kontrol af parkeringsbremse .....	16
<b>BETJENINGSGREB</b>		Efterse motorolie .....	16
<b>OG FUNKTIONER</b> .....	9	Kontrol af dæktryk .....	16
Tændingsnøgle .....	10	Kontrol af	
Chokerknap/-arm .....	10	fastspændingsanordninger .....	16
Gashåndtagsstyrearm .....	10	Smøring af enhed .....	16
Knap for kraftudtag (PTO) .....	10	Kontroller rotorknive .....	16
Timetæller .....	10	Kontroller batteri .....	16
Justeringssystem til klippehøjde .....	11	Kontrol af klipperremme .....	17
Klipperdækkets løftepedal .....	11	<b>JUSTERINGER</b> .....	17
Sædejusteringshåndtag .....	11	Justering af sæde .....	17
Parkeringsbremsens håndtag .....	11	Justering af styrearmene .....	17
Sikkerhedsblokeringsssystem .....	11	<b>FEJLFINDING</b> .....	19
Styrearme .....	11	<b>OPBEVARING</b> .....	21
Transmissionsomløbshåndtag .....	11	Kortvarig opbevaring .....	21
<b>DRIFT</b> .....	12	Langvarig opbevaring .....	21
Nødstop .....	12	Klargøring ved sæsonstart .....	21
Inden maskinen startes .....	12	<b>TILBEHØR</b> .....	21
Start motoren .....	12	<b>SPECIFIKATIONER</b> .....	22
Betjening af maskinen .....	12		

Tillykke med dit køb, og velkommen til Ariens-familien! Hver eneste maskine fra Ariens er konstrueret til at give langvarig og uovertruffen ydelse. Vi er sikre på, at din maskine vil være en del af din familie i mange år fremover.

## Spørgsmål eller brug for hjælp?

[www.ariens.com/en-eu](http://www.ariens.com/en-eu)

Du kan gratis downloade en reservedelsmanual til din maskine, eller den kan købes gennem [www.ariens.com/en-eu](http://www.ariens.com/en-eu).

### REGISTRER DIT PRODUKT!

Det er ekstremt vigtigt at registrere dit produkt, den dag du køber det. Produktregistreringen aktiverer garantien og opretter et kommunikationslink fra AriensCo. Find mærkaten med model- og serienummer på enheden, og registrer disse numre online på [www.ariens.com](http://www.ariens.com). Se figur 1 for mærkatens placering. Vær opmærksom på, at den oprindelige forhandler, som har solgt produktet, muligvis allerede har udfyldt produktregistreringen på vegne af den oprindelige køber.

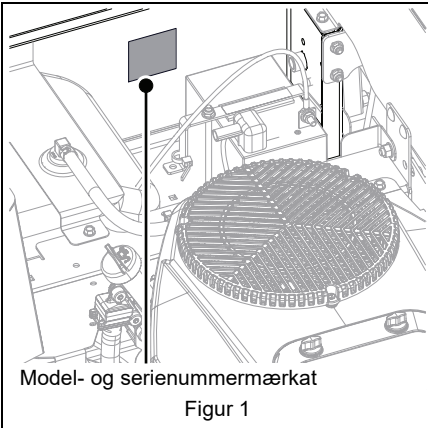

Model- og serienummermærkat

Figur 1

Skriv modelnummeret her.

Skriv serienummeret her.

### INSTRUKTIONSBØGER

Før du anvender eller servicere maskinen, skal du omhyggeligt gennemlæse de instruktionsbøger, der følger med maskinen. De indeholder sikkerhedsoplysninger og vigtige oplysninger om maskinens betjeningsanordninger.

Motoren på denne maskine beskrives i en separat instruktionsbog. Se motorens instruktionsbog vedrørende service-anbefalinger for motoren. Kontakt motorproducenten, hvis du får brug for en ny instruktionsbog.

Din forhandler skal gennemgå vigtige oplysninger i denne instruktionsbog sammen med dig inden eller ved levering af enheden. Det er dit ansvar at læse og forstå alle sikkerhedsforanstaltninger og anvisninger i instruktionsbøgerne. Hvis du ikke forstår eller har vanskeligt ved at følge anvisningerne, bedes du kontakte din Ariens-forhandler for at få hjælp. Du kan finde din nærmeste Ariens-forhandler ved at gå til [www.ariens.com/en-eu](http://www.ariens.com/en-eu).

### ANSVARSRASKRIVELSE

Ariens forbeholder sig retten til at ophøre med at fremstille, foretage ændringer på og tilføje forbedringer til sine produkter til enhver tid uden offentligt varsel eller offentligt forpligtelse. Beskrivelserne og specifikationerne i denne instruktionsbog var gældende på udgivelsestidspunktet. Udstyr beskrevet i denne brugervejledning kan være ekstraudstyr. Nogle illustrationer gælder muligvis ikke for din maskine.

# SIKKERHED

Gennemlæs disse sikkerhedsanvisninger og følg dem nøje. Manglende overholdelse af reglerne kan føre til tab af kontrol over maskinen, alvorlige personskader eller død for dig eller omkringstående eller medføre beskadigelse af ejendom eller maskinen.

## PRAKSIS & LOVGIVNING

Følg de almindelige og sædvanlige sikkerhedsforanstaltninger. Sæt dig ind i de gældende regler og love i dit område. Følg altid de fremgangsmåder, der er angivet i denne instruktionsbog.

## EMISSIONSKONTROLSYSTEM

Dette udstyr og/eller dets motor kan omfatte systemkomponenter til udstødnings- og fordampningsemissionskontrol, som kræves for at opfylde reglerne fra det amerikanske Environmental Protection Agency (EPA) og/eller California Air Resources Board (CARB). Manipulation af emissionskontrolenheder og -komponenter udført af uautoriseret personale kan medføre alvorlige bøder eller sanktioner. Emissionskontrolenheder og -komponenter må kun justeres af en Ariens-forhandler eller af et servicecenter, som er autoriseret af motorproducenten. Kontakt Ariens Equipment-forhandleren, hvis du har spørgsmål vedrørende emissionskontrolenheder og -komponenter.

## PÅKRÆVET OPERATØRTRÆNING



Gennemlæs og forstå instruktionsbogen og mærkater på enheden. Denne information er for din sikkerhed og for korrekt brug af udstyret. Hvis disse

anvisninger og advarsler ikke overholdes, kan det resultere i død eller alvorlig personskade. Hvis du har købt dette produkt hos en Ariens-forhandler, vil du kunne få tilbudt træning gennem forhandleren.

Sørg for at du selv og eventuelt andre operatører gør jer bekendte med alle greb og sikker betjening af denne enheds funktioner. Hvis du udlåner, udlejer eller sælger dette produkt til andre, skal du sørge for, at de får alle manualer stillet til rådighed.

I tilfælde af spørgsmål bedes du kontakte os via vores kundeservicelinje på 920-756-4688 eller via [www.ariens.com/en-eu](http://www.ariens.com/en-eu). Anvend ikke dette udstyr, hvis du stadig har eventuelle spørgsmål vedrørende sikker brug af dette produkt, efter at du har læst instruktionsbogen.



**ADVARSEL: UNDGÅ PERSONSKADER.** Denne klippemaskine kan amputere hænder og fødder og udslynge genstande. Undladelse af at følge sikkerhedsanvisningerne i manualerne og på mærkater kan føre til alvorlig personskade eller død.

## SIKKERHEDSADVARSELSSYMBOL



Dette er sikkerhedsadvarselssymbolet. Det betyder:

- **OPMÆRKSOMHED!**
- **DETTE BERØRER DIN SIKKERHED!**

Når du ser dette symbol:

- **VÆR OPMÆRKSOM!**
- **FØLG ANVISNINGERNE!**

## SIGNALORD

Sikkerhedsadvarselssymbolet ovenfor og signalordene nedenfor anvendes på mærkater og i denne manual. Sørg for at gennemlæse og forstå alle sikkerhedsmeddelelser.

### 1. Fare



**FARE:** Angiver en **UMIDDELBAR FARLIG SITUATION!** Hvis den ikke undgås, **VIL DEN RESULTERE** i død eller alvorlig personskade.

### 2. Advarsel



**ADVARSEL:** Angiver en **POTENTIELT FARLIG SITUATION!** Hvis den ikke undgås, **KAN DEN RESULTERE** i død eller alvorlig personskade.

### 3. FORSIGTIG



**FORSIGTIG:** Angiver en **POTENTIELT FARLIG SITUATION!** Hvis den ikke undgås, **KAN DEN RESULTERE** i mindre eller moderate personskader. Den kan også anvendes til at advare om usikker praksis.

### 4. Bemærk

**BEMÆRK:** Angiver oplysninger om fremgangsmåder, som anses for at være vigtige, men som ikke indebærer farer. Hvis de ikke undgås, kan det resultere i skade på ejendom.

### 5. Vigtigt

**VIGTIGT:** Angiver generelle henvisninger, der kræver særlig opmærksomhed.

### SIKKERHEDSMÆRKATER

Sikkerhedsmærkaterne på maskinen er visuelle påmindelser om de vigtige sikkerhedsoplysninger i denne instruktionsbog. Alle meddelelser på maskinen skal forstås fuldt ud og følges nøje. Sikkerhedsmærkater på maskinen er forklaret nedenfor.

Udskift **ALTID** manglende eller beskadigede sikkerhedsmærkater. Reservedelsnumrene til sikkerhedsmærkaterne kan findes i reservedelsmanualen til din maskine og kan bestilles hos din forhandler.

Se Figur 2 vedrørende placering af sikkerhedsmærkater.

### Placering af sikkerhedsmærkater

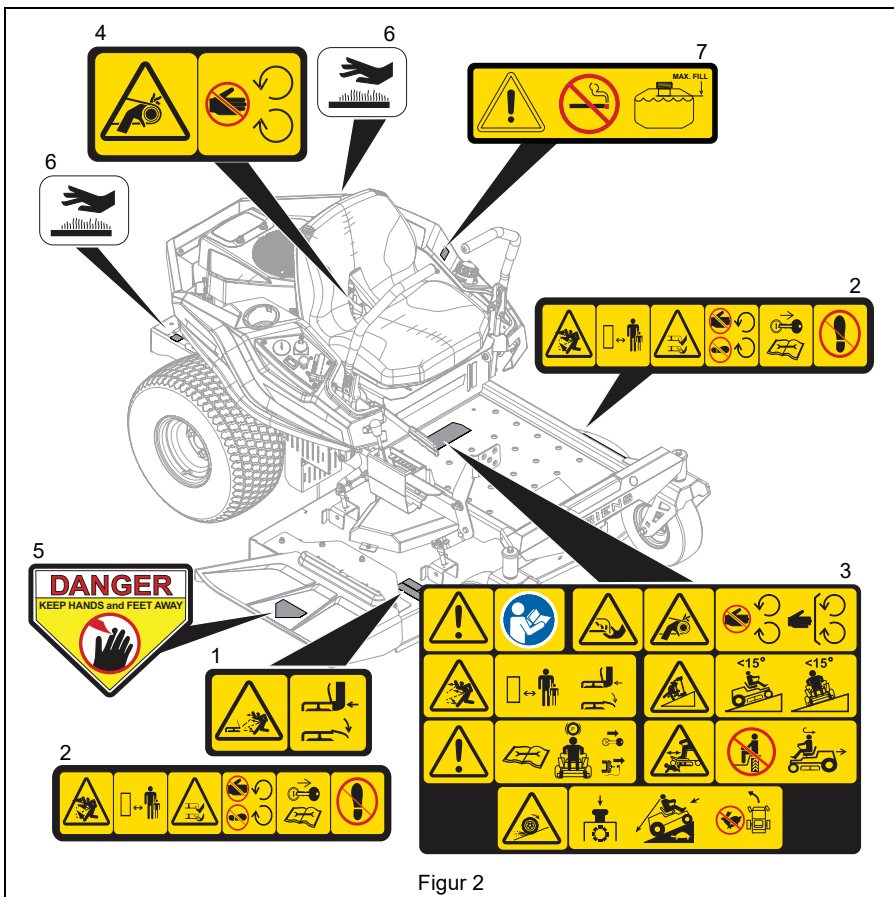

Figur 2

## Beskrivelser af sikkerhedsmærkater

### 1. FARE!



Udkastningsfare - Betjen ALDRIG maskinen uden udkastertud i driftsposition. Udkastede objekter kan forårsage kvæstelse eller skader.



Benyt IKKE plæneklipperen uden at alle beskyttelsesskærme er i driftsposition, eller påfyldningsmaskinen er monteret.

### 2. FARE!



Udkastningsfare - Udkast ALDRIG direkte mod personer, dyr eller ejendom. Udkastede objekter kan forårsage kvæstelse eller skader.



Amputationsfare - Stik ALDRIG hænder eller fødder ind under klipperdækket eller afskærmede områder.



Sluk for motoren, fjern tændingsnøglen og læs vejledningen, før maskinen serviceres eller justeres.



Hold børn og andre væk fra maskinen under driften.



Hold fødder og hænder væk fra roterende eller bevægelige dele.



Træd IKKE op på, eller stå på dette område.

### 3. FARE!



FARE!



Gennemlæs, og forstå betjeningsvejledningen, inden maskinen betjenes.

### 3. Amputationsfare



Placer IKKE hænder tæt på rotorknivene for at undgå amputation.



Placer IKKE hænder tæt på kørende remme for at undgå amputation.



Hold hænder væk fra alle roterende dele eller bevægelige dele.



Hold alle sikkerhedsanordninger og afskærmninger på plads.

### 3. Udkastningsfare



Udkastningsfare - Udkast ALDRIG direkte mod personer, dyr eller ejendom. Udkastede objekter kan forårsage kvæstelse eller skader.

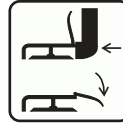

Benyt IKKE plæneklipperen uden at alle beskyttelsesskærme er i driftsposition, eller påfyldningsmaskinen er monteret.



Hold børn og andre personer væk fra maskinen under arbejdet.



### 3. Fare for tipping



Undgå fare for tipping.



Arbejd IKKE på skrån timer, der hælder mere end 15°.



Arbejd IKKE på skrån timer, der hælder mere end 15°.

### 3. Fare ved service



Før servicering af maskinen skal du gøre følgende:



Læs brugervejledningen, før der udføres servicering eller justeringer på maskinen.



Aktiver parkeringsbremsen.

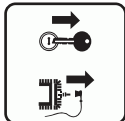

Fjern nøglen, og afbryd tændrøret, før der udføres servicering eller justeringer på maskinen.

### 3. Fare for omkringstående



Betjen IKKE maskinen i nærheden af omkringstående.



Transporter IKKE passagerer.



Se bagud, når der bakkes med maskinen.

### 3. Fare for tab af træk



Hvis tab af træk opleves, skal du gøre følgende:

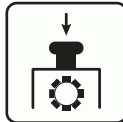

Slå PTO'en fra.



Kør langsomt ned ad en hældning.



Forsøg IKKE at dreje eller sætte hastigheden op.

### 4. FARE!



Placer ikke hænder tæt på kørende remme for at undgå amputation.



Hold hænder væk fra alle roterende dele eller bevægelige dele.

### 5. FARE!



Hold ALTID fødder og hænder væk fra udkastertuden.

## 6. VARME DELE!



Rør IKKE ved dele, der kan være varme. Lad ALTID delene køle af.

## 7. FORSIGTIG!



FORSIGTIG!



Ingen rygning.

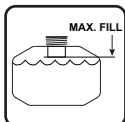

**VIGTIGT:** Overfyld IKKE. Fyld brændstoffranken til under påfyldningsstuden.

**ADVARSEL:** Hvis der påfyldes for meget, kan det resultere i alvorlige skader på fordampersystemet!

- Fyld ALDRIG tanken, mens motoren kører, hvis den er varm, eller maskinen står indendørs. Tanken må ALDRIG overfyldes.
- Skru brændstoffdækslet sikkert på, og tør spildt olie op.

## SIKKERHEDSANVISNINGER

Følgende sikkerhedsanvisninger er baseret på B71.4-specifikationerne fra American National Standards Institute og ISO 5395, som var gældende på produktionstidspunktet.

### Sikker praksis i forbindelse med Ride-on-plæneklippere

Denne maskine kan amputere hænder og fødder og udslynge genstande, hvis den anvendes uhensigtsmæssigt. Undladelse af at følge sikkerhedsanvisningerne kan føre til alvorlig personskade eller død. Må kun anvendes til de formål, som den er beregnet til, og som fremgår af instruktionsbogen. Anden brug er ukorrekt og kan resultere i alvorlige personskader og død.

### Generelle oplysninger

Læs, forstå og overhold alle anvisninger og advarsler i denne instruktionsbog og på maskinen, motoren og tilbehøret.

Maskinen må kun betjenes af operatører, der er ansvarlige, trænet, og som er bekendt med anvisningerne, og som er fysisk i stand hertil.

Transportér ikke passagerer, og hold personer og dyr på afstand af klippeområdet.

Betjen IKKE maskinen ved nedsat fysisk eller mental funktion, ved træthed, under sygdom eller efter indtagelse af alkohol eller anden medicin.

Følg fabrikantens anbefaling vedrørende hjulvægte og kontravægte.

Berør IKKE dele, der er varme. Lad delene køle af.

### Forberedelser inden drift

Efterse inden enhver ibrugtagning maskinen for manglende eller beskadigede mærkater og afskærmninger, korrekt fungerende sikkerhedsblokeringsystem, sikkerhedsbøjle og nedslidning af græsopsamlerne. Foretag udskiftning og reparation efter behov.

Ryd betjeningsområdet for alle objekter, som kan blive kastet ud af maskinen, eller som kan have negativ indvirkning på maskinens drift.

Hold driftsområdet frit for omkringstående personer, især små børn. Stands maskinen og tilbehøret, hvis nogen træder ind i området.

<p>Betjen IKKE maskinen uden hele græsopsamlere, udkastertud eller andet sikkerhedsudstyr på plads og godt fungerede. Foretag jævnligt kontrol for tegn på skader, slitage eller nedsat drift, og foretag udskiftning om nødvendigt.</p>
<p>Der må ALDRIG foretages manipulation af sikkerhedsanordningerne. Kontrollér dem for korrekt drift med jævne mellemrum. Du må ALDRIG gøre noget for at forstyrre sikkerhedsanordningens tilsigtede funktion eller reducere den beskyttelse, som en sikkerhedsanordning giver.</p>
<p>Kontrollér, at parkeringsbremsen fungerer optimalt med jævne mellemrum. Foretag justering og eftersyn efter behov.</p>
<p>Anvend egnet personligt beskyttende udstyr så som sikkerhedsbriller, høreværn og solidt fodtøj. Betjen IKKE maskinen med bare fødder, eller mens du anvender sandaler.</p>

<p><b>Betjening</b></p>
<p>Forkert brug af motordrevet udstyr kan forårsage alvorlig permanent personskade eller død for operatøren eller omkringstående. Forstå:</p> <ul style="list-style-type: none"> <li>• Hvordan man betjener alle greb</li> <li>• Alle grebenes funktioner</li> <li>• Hvordan der STOPPES i en nødsituation</li> <li>• Brems- og styreegenskaber</li> <li>• Drejningsradius og spillerum</li> </ul> <p>Hvis operatøren eller mekanikeren ikke kan læse vejledningen, er det ejerens ansvar at forklare indholdet for dem. Der er adgang til manualerne på andre sprog via <a href="http://www.ariens.com">www.ariens.com</a>.</p>
<p>Motoren må kun køre i godt ventilerede områder. Udstødningsskiver indeholder kulilte, en lugtfri dødelig gift.</p>
<p>Betjen kun maskinen i dagslys eller ved god kunstig belysning.</p>
<p>Undgå huller, hjulspor, bump, sten og andre farer. Ved ujævnt terræn kan maskinen vælte, eller det kan få operatøren til at miste balancen, fodfæstet og/eller kontrollen over plæneklipperen.</p>
<p>Placer ALDRIG hænder eller fødder i nærheden af de roterende dele eller under maskinen. Hold altid afstand til udkastningsåbningen.</p>
<p>Undgå glatte overflader. Vær ALTID sikker på, at du står på et sikkert underlag.</p>

<p>Stop motoren før afmontering af græsfanget eller rensning af udkastningsslisken.</p>
<p>Udkastet materiale må IKKE rettes mod omkringstående. Undlad at rette udkastet materiale mod en væg eller anden forhindring. Materialet kan slynges tilbage mod operatøren. Stop rotorkniven(e), når der køres over områder med grus. Der må IKKE foretages klipning på veje eller over fortove.</p>
<p>Efterlad IKKE en kørende maskine uden opsyn. Parker ALTID maskinen på et jævnt underlag, afbryd tilbehøret, aktivér parkeringsbremsen, stop motoren, og tag nøglen ud (hvis relevant), inden operatørens plads forlades.</p>
<p>Der må ikke slås græs ved bakning, medmindre det er absolut nødvendigt. Man skal altid se nedefter og bag sig, inden og når der bakket.</p>
<p>Lynnedslag kan forårsage alvorlig personskade eller død. Hvis der observeres lynnedslag, eller der høres torden i området, må maskinen IKKE betjenes, og vedkommende bør søge ly.</p>
<p>Hvis du rammer et fremmedlegeme, skal du stoppe maskinen og undersøge den. Foretag reparation om nødvendigt, inden der startes igen.</p>
<p>Kontrollér ALTID områderne over og omkring maskinen grundigt inden drift. Vær opmærksom på, at klipperdækket kan være bredere end din sporvidde.</p>

<p><b>Specifikke anvisninger for børn</b></p>
<p>Der kan forekomme tragiske ulykker, hvis operatøren ikke er opmærksom på tilstedeværelsen af børn. Børn bliver ofte tiltrukket af maskinen og klippeaktiviteten. GÅ ALDRIG ud fra, at børn forbliver på det sted, hvor man sidst har set dem.</p>
<p>Hold børn væk fra driftsområdet, og sørg for, at de er under opsyn af en anden ansvarlig person end operatøren.</p>
<p>Transportér IKKE børn, heller ikke når rotorkniven(e) er koblet fra. Børn kan falde af og få alvorlige kvæstelser eller have negativ indvirkning på sikker betjening af maskinen. Børn, som tidligere har fået køreture, kan pludselig dukke op i klippeområdet for at få endnu en køretur, og blive kørt over eller bakket over af maskinen.</p>

Lad IKKE børn under 18 år betjene noget motordrevet udstyr til udendørsbrug.

### **Specifikke anvisninger for skråninger**

Skråninger er en alvorlig faktor relateret til uheld. Der skal udvises ekstra stor forsigtighed ved kørsel på skråninger. Hvis du føler dig usikker på den, skal du IKKE foretage klipning på den. Anvend parkeringsbremsen ved nødstop.

MÅ IKKE betjenes på skråninger, der hælder mere end 15°.

Foretag ikke klipning inden for 1.2 m (4 feet) fra skrå hældning. Foretag ikke klipning inden for 1.2 m (4 feet) fra en dam eller anden vandvej.

Den største fare ved drift på skråninger er mistet kontrol og/eller styrt.

Slå græs på skråninger ved at køre op og ned ad dem. Kør ALDRIG på tværs af skråninger. Udvis forsigtighed, når du skifter retning på skråninger. Udvis forsigtighed ved drift i nærheden af stejle skråninger.

Undlad at slå vådt græs. Våde overflader kan resultere i tab af træk og mistet kontrol.

Betjen IKKE maskinen under nogen forhold, hvor der er mangel på træk, styring eller stabilitet. Dæk kan glide, selv i tilfælde af, at hjulene er stoppet.

Maskinen skal altid være i gear, når der køres ned ad skråninger. Der må ikke køres i frigeare ned ad bakke.

Undgå at starte og stoppe på skråninger. Undlad at foretage pludselige ændringer af hastighed eller retning. Sørg for at drejninger foretages langsomt og gradvist.

Udvis særlig forsigtighed ved drift af maskinen med en græsopsamler eller andet tilbehør. De kan have indvirkning på maskinens stabilitet.

### **Specifikke anvisninger ifm. ild og brændstof**

Sluk alle cigaretter, cigarer, piber og andre antændelseskilder.

Benyt kun en godkendt benzinbeholder.

Du må IKKE fjerne brændstofdækslet eller efterfylde brændstof, mens motoren kører.

Der må IKKE påfyldes brændstof indendørs eller i lukkede områder.

Opbevar IKKE maskinen eller brændstofbeholderen, og foretag ikke efterfyldning, i nærheden af åben ild, gnister eller vågeblus som på vandvarmere eller andre anordninger.

Hvis der spildes brændstof, må man IKKE forsøge at tænde for motoren, og man skal undgå at skabe nogen form for antændelseskilde, indtil brændstofdampene har spredt sig.

Forebyg brand: Hold maskinen fri for græs, blade eller anden ophobning af affald. Tør olie- eller brændstofspild op, og fjern affald, der er tilsølet af brændstof. Lad maskinen køle af før opbevaring.

Udvis særlig forsigtighed ved håndtering af benzin eller andet brændstof. Brændstof er brandfarligt, og dets dampe er eksplosive.

### **Trækning**

Anvend en rampe med fuld vidde til af- og pålæsning af maskinen med henblik på transport. Fastgør den med passende stropper.

### **Bugsering**

Følg producentens anvisninger for vægtgrænser for bugseret udstyr og bugsering på skråninger.

### **Eftersyn**

Hold maskinen i god stand. Udskift slidte eller beskadigede dele.

Vær forsigtig ved servicering af rotorknivene. Vikl rotorkniven(e) ind, eller brug handsker. Udskift beskadigede rotorknive. Foretag IKKE reparation eller ændring af rotorblad(ene).

Afbryd tændrørskablet/-erne og det negative batterikabel, inden der foretages reparation.

Anvend kun redskaber, der anbefales af AriensCo, og som er velegnede til dit arbejde, og som kan anvendes sikkert.

Brug af uoriginale reservedele eller tilbehør kan have en negativ indvirkning på maskindriften og sikkerheden.

Foretag IKKE ændringer af motorregulatorindstillingen, og køр ikke motoren ved for høje hastigheder.

## BETJENINGSGREB OG FUNKTIONER

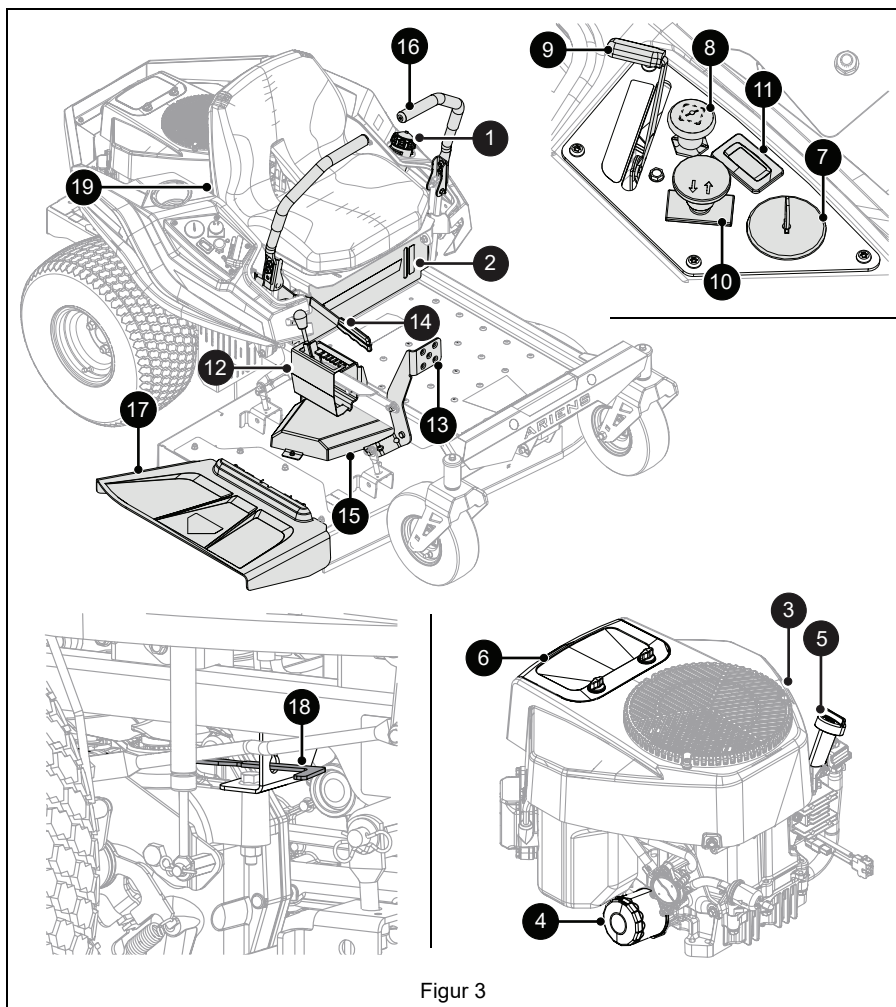

Figur 3

- |                               |                                      |
|-------------------------------|--------------------------------------|
| 1. Brændstoftank og -dæksel   | 11. Timetæller                       |
| 2. Brændstofstandindikator    | 12. Justeringssystem til klippehøjde |
| 3. Oliefilter                 | 13. Klipperdækkets løftepedal        |
| 4. Olieaftapning              | 14. Parkeringsbremsens håndtag       |
| 5. Motoroliepind              | 15. Dæksel for kilerem (2)           |
| 6. Luffilter                  | 16. Styrearm (2)                     |
| 7. Tændingsnøgle              | 17. Udkastertud                      |
| 8. Chokerknop                 | 18. Transmissionsomløbshåndtag (2)   |
| 9. Gashåndtagsstyrearm        | 19. Batteri (under sæde)             |
| 10. Power Take-off (PTO)-knap |                                      |



**ADVARSEL: UNDGÅ PERSONSKADER.** Læs og forstå hele afsnittet *Sikkerhed*, før du fortsætter.

Se Figur 3 vedrørende placering af alle betjeningsgreb og funktioner.

## TÆNDINGSNØGLE

Se Figur 4.

Styrer elforsyning til motoren. Nøglen kan ikke fjernes i positionen *Kør*.

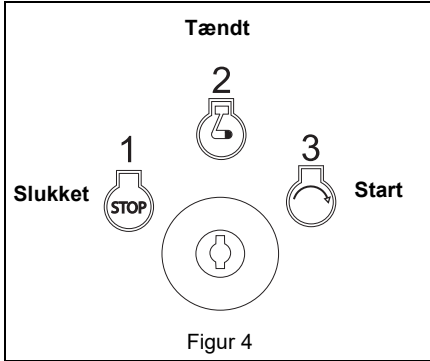

## CHOKERKNAP/-ARM

Se Figur 5.

Styrer lufttilførslen til motoren.

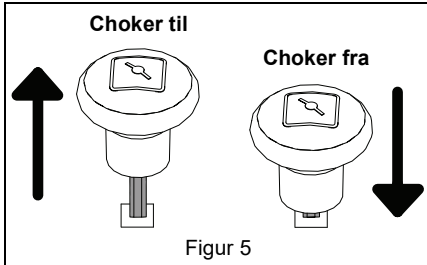

## GASHÅNDTAGSSTYREARM

Se Figur 6.

Styrer motorhastigheden.

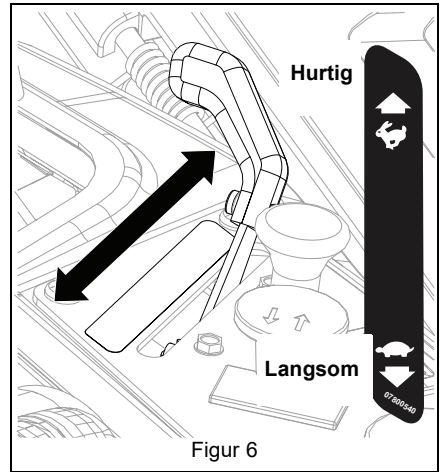

## KNAP FOR KRAFTUDTAG (PTO)

Se Figur 7.

Styrer krafttilførslen til rotorknivene.

Motoren kan ikke startes, når PTO-knappen er i aktiveret position.



**ADVARSEL: UNDGÅ PERSONSKADER.** Rotorknivene standser ikke *straks* efter at PTO-knappen trykkes ned til deaktiveret position.

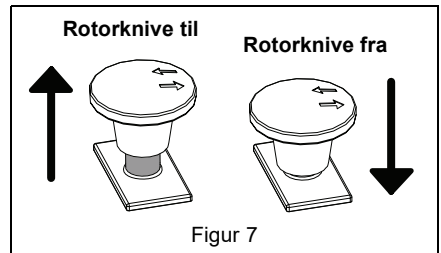

## TIMETÆLLER

Timetælleren måler motorens driftstid og kan ikke nulstilles.

## JUSTERINGSSYSTEM TIL KLIPPEHØJDE

Se Figur 8.

Indstiller klippehøjden.

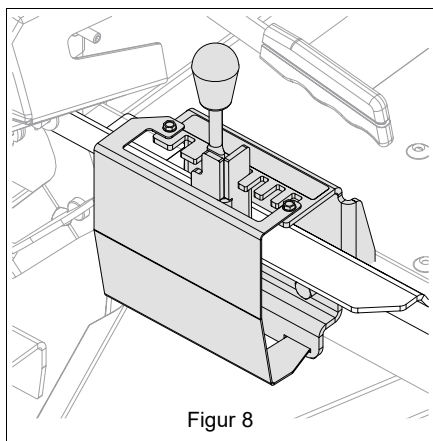

Figur 8

## KLIPPERDÆKKETS LØFTEPEDAL

Hæver klipperdækket for at ændre den indstillede klippehøjde.

## SÆDEJUSTERINGSHÅNDTAG

Låser sædet op, så operatøren kan flytte sædet frem eller tilbage og derefter låse det i den ønskede position.

## PARKERINGSBREMSENS HÅNDTAG

Se Figur 9.

Styrer parkeringsbremsen. Motoren kan ikke startes, når bremsen er i deaktiveret position.

## Parkeringsbremse aktiveret (til)

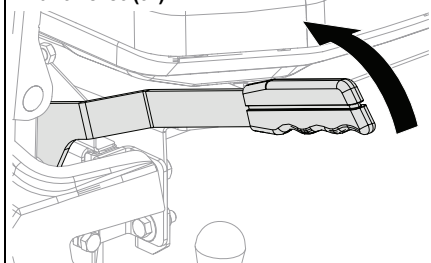

## Bremse udløst (fra)

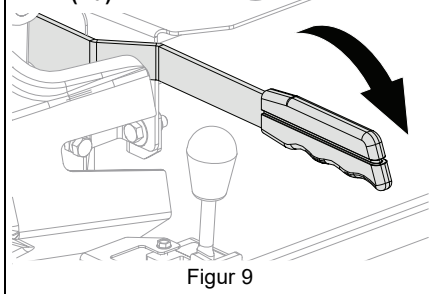

Figur 9

## SIKKERHEDSBLOKERINGS- SYSTEM

Overvåger forskellige maskinfunktioner af hensyn til operatørens sikkerhed.

## STYREARME

Styrer maskinens retning og hastighed. For at standse enheden, skal begge styrehåndtag føres tilbage til neutral.

## TRANSMISSIONSOMLØBS- HÅNDTAG

Styrer transmissionen, så maskinen kan flyttes med slukket motor.

## DRIFT



**ADVARSEL: UNDGÅ PERSONSKADER.** Læs og forstå *Sikkerhed* afsnittet, inden du fortsætter.

**VIGTIGT:** Alle henvisninger til venstre, højre, for eller bag er givet ud fra førerpositionen, idet man ser fremad i kørselsretningen.

### NØDSTOP

1. Flyt styrearmene til neutral stilling.
2. Aktivér parkeringsbremsen.
3. Tryk PTO-knappen ned til deaktiveret position.
4. Drej tændingsnøglen til slukket position, og tag den ud.

### INDEN MASKINEN STARTES

1. Kontroller brændstofniveauet, og påfyld brændstof om nødvendigt.

**VIGTIGT:** Brug frisk, blyfri benzin med et oktantal på mindst 87. Brug IKKE blandet E85-brændstof, motoren er ikke kompatibel med E20/ E30/E85. Det maksimale anbefalede ethanolindhold er 10 %. Ariens anbefaler brug af en brændstofstabilisator af god kvalitet i alt brændstof. Se *Kortvarig opbevaring* på side 21.

2. Kontroller motorolieniveauet, og påfyld motorolie om nødvendigt. Se motorinstruktionsbogen.
3. Kontroller luftfilterets tilstand. Se motorinstruktionsbogen.
4. Kontroller sikkerhedsblokeringsystemets funktion ved at udføre kontrollerne i *Kontrol af sikkerhedsblokeringsystem* på side 15. Kontakt din Ariens-forhandler for at få udført reparation, hvis nogen af kontrollerne mislykkes.
5. Indstil klippehøjden. Se Figur 10.
  - a. Tryk klipperdækkets løftepedal ned, og hold den i den forreste position.
  - b. Placer højden af klippevælgeren ved den ønskede indstilling i klippebeslaget.
  - c. Løft langsomt klipperdækkets løftepedal tilbage til udgangspositionen.

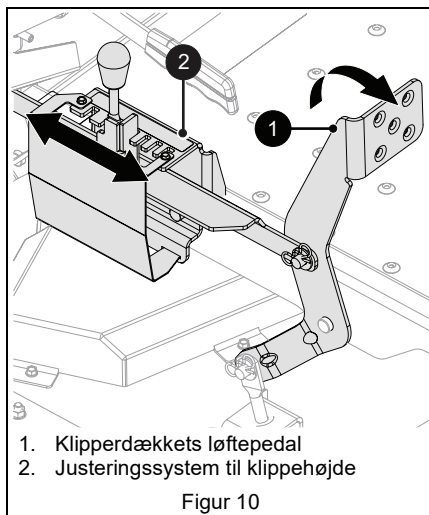

1. Klipperdækkets løftepedal
2. Justeringssystem til klippehøjde

Figur 10

### START MOTOREN

1. Tryk PTO-knappen ned til deaktiveret position.
2. Flyt styrearmene til neutral stilling.
3. Aktivér parkeringsbremsen.
4. Hvis motoren er kold, flyt da chokeren til stillingen til. Hvis motoren er varm, skal chokeren slås fra.
5. Indstil gashåndtaget til langsom hastighed.
6. Sæt tændingsnøglen i, og drej den til startpositionen. Slip nøglen, når motoren starter.

**VIGTIGT:** Brug ikke starteren i mere end 10 sekunder ad gangen. Hvis motoren ikke starter, skal man holde en 60 sekunders nedkølingsperiode mellem startforsøgene.

7. Hvis chokeren er aktiveret, så vent nogle få sekunder, efter at motoren starter, og slå chokeren fra.

**VIGTIGT:** Sørg for, at chokeren er slået helt fra. Motoren kører ikke jævnt, hvis chokeren er slået delvist til.

### BETJENING AF MASKINEN

1. Udløs parkeringsbremsen.
2. Flyt gashåndtaget til hurtig position.

**VIGTIGT:** Hvis PTO-knappen aktiveres, mens gashåndtaget står i en lavere position end hurtig, kan det resultere i for stor remslitage. Anvend **ALTID** hurtig position, når PTO aktiveres.







3. Træk PTO-knappen op til aktiveret stilling.

**VIGTIGT:** Aktiver aldrig PTO, hvis klipperen er tilstoppet med græs eller andet materiale. Dette kan medføre skader på den elektriske kobling.



**ADVARSEL: UNDGÅ PERSONSKADER.** Flyt styrearmene langsomt og hold gashåndtaget ved langsom hastighed, indtil du lærer hvordan man betjener maskinen.

4. Flyt styrearmene for at begynde at klippe græs.

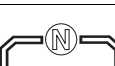
Kørselsretning	Armposition
Fremad	Skub begge arme fremad fra neutral position. 
Bak	Træk begge arme bagud fra neutral position. 
Drej til højre	Skub venstre arm længere frem end højre arm. 
Drej til venstre	Skub højre arm længere frem end venstre arm. 
Stop	Returner begge arme til neutral position. 

**VIGTIGT:** Voldsomme sving kan beskadige eller flå græsplæner op. Sørg for, at begge hjul drejer rundt, når du laver skarpe sving. DREJ IKKE, mens det inderste hjul holder helt stille. Man får den mindste venderadius ved langsomt at bakke det inderste hjul, mens man kører det yderste hjul langsomt fremad.

### Sådan sikres optimal græsklipning

- Slå græsset, når det er tørt.
- Hold plæneklipperens knive skarpe.
- Sørg for, at klipperdækket holdes i vater.

- Indstil ikke klippehøjden for lavt. Klip to gange, hvis græsset er meget langt.
- Kør ikke for hurtigt.
- Klip med motoren indstillet til fuld hastighed.
- Ved grøntsning skal man kun fjerne 1/3 af græslængden ved hver klipning. Klip ikke mere end 2.5 cm (1") ad gangen.
- Udtøm afklippet græs i områder, der allerede er blevet klippet.
- Varier klippemønsteret ved hver klipning.
- Giv ikke græs eller materialerester lov til at ansamle sig i klipperdækket. Rengør efter hver brug.

### STANDS MOTOREN



**ADVARSEL: UNDGÅ PERSONSKADER.** Vent, indtil alle bevægelige dele er helt stoppet, før maskinen forlades.

1. Sæt styrearmene i frigeårsposition, og drej dem udad.
2. Aktivér parkeringsbremsen.
3. Tryk PTO-knappen ned til deaktiveret position.
4. Indstil gashåndtaget til langsom hastighed.
5. Drej tændingsnøglen til slukket position, og tag den ud.

### MANUEL FLYTNING AF MASKINEN

Slår transmissionen fra, så maskinen kan flyttes med slukket motor.

**VIGTIGT:** Der sidder et transmissionsomløbshåndtag på hver side af maskinen. Sørg for, at begge håndtag er flyttet helt frem eller helt tilbage.

1. Stands motoren, tag nøglen ud, vent til de bevægelige dele er standset og lad varme dele køle af.
2. Træk begge transmissionsomløbshåndtag ud til bypass-position. Se Figur 11.

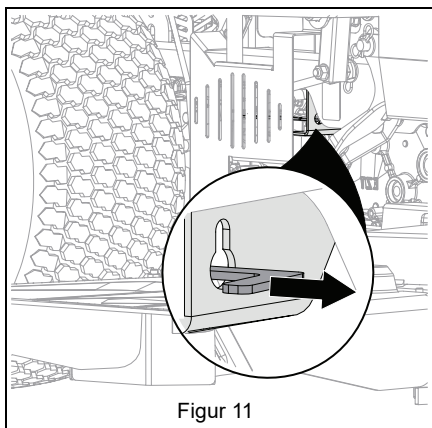

Figur 11

3. Udløs parkeringsbremsen, og skub maskinen til den ønskede placering.
4. Aktivér parkeringsbremsen.
5. Returner transmissionens omløbshåndtag til driftsstilling. Se Figur 12.

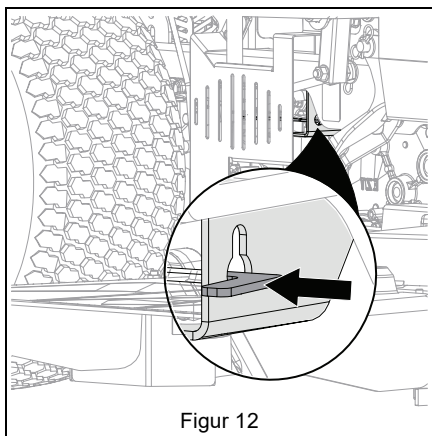

Figur 12

## TRANSPORT AF MASKINEN

1. Skub klipperdækkets løftepedal helt frem for at aktivere transportlåsen. Slip pedalen.
2. Flyt maskinen hen til transportkøretøjet.
3. Stands motoren, aktivér parkeringsbremsen, og tag nøglen ud af tændingen.
4. Fastgør klipperens ramme til transportkøretøjet.

**BEMÆRK:** Maskinen må ALDRIG fastgøres til køretøjet via stænger eller forbindelser, som kan være beskadiget.

## VEDLIGEHOLDELSE



**ADVARSEL:** UNDGÅ PERSONSKADER. Du bedes venligst læse og forstå hele afsnittet *Sikkerhed*, før du fortsætter.

Ariens-forhandleren kan udføre service og justeringer for at holde din maskine i topform. Kontakt et autoriseret servicecenter for en motorproducent for motorservice.

## VEDLIGEHOLDELSESSKEMA

	Hver brug	For hver 25 timer	For hver 50 timer	For hver 100 timer
<b>Udført eftersyn</b>				
Fjern evt. græs og aflejringer fra motoren	•			
Kontroller sikkerhedsblokeringsystemet	•			
Kontrol af parkeringsbremse	•			
Efterse motorolie *	•			
Skift motorolie *				•
Kontrol af dæktryk	•			
Kontroller rotorknive	•			
Kontroller batteri		•		
Rengør batteriet		•		
Efterse luftrensefilter *	•			
Efterse luftfilter *			•	
Kontroller fastspændingsanordninger			•	
Smøring af enhed		•		
Rengør motorkølesystem*				•
Kontroller remme				•
Efterse tændrøret			•	
Udskift tændrøret				•

\* Se motorens instruktionsbog for instruktioner.

\*\* Skift motorolie efter de første 5 driftstimer, og derefter for hver 100 timer.

## SERVICEDELE

Besøg Ariens-forhandleren, når du vil købe servicedele til maskinen.

Beskrivelse	Antal	Reserve- delsnummer
HA rå lamineret rem – hydraulisk drev	1	07200010
Forhjul	2	07101127
Rotorkniv – 34"	2	03971900
Rotorkniv – 42"	2	04965000
Klipperrem – 34"	1	07200116
Klipperrem – 42"	1	07226700
Bioklippeknav – 34"	2	03797300
Bioklippeknav – 42"	2	05027400
Spindelenhed – 34"	2	51519500
Spindelenhed – 42"	2	51530700
Brændstoffilter	1	21110575
Motoroliefilter	1	21110604
Luffilter	1	21110523
Tændrør	1	21567100
Lyddæmperpakning	1	21595400

## SERVICEPOSITION

Før du påbegynder nogen af de nedenstående vedligeholdelsesprocedurer:

1. Parker maskinen på et fladt, plant underlag.
2. Stands motoren, tag nøglen ud, vent til alle bevægelige dele er standset og lad varme dele køle af.
3. Aktivér parkeringsbremsen.
4. Bloker hjulene med stopklodser. Fastspænd maskinen med remme på liften, hvis en sådan bruges.
5. Kobl tændrørskablerne fra.
6. Sæt styrearmene i frigeårsposition, og drej dem udad.
7. Drej sædet fremad. Se Figur 13.

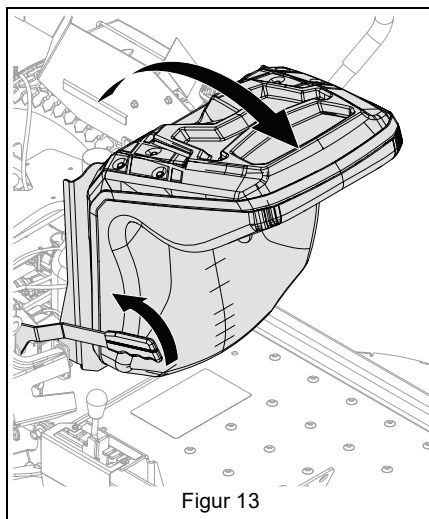

Figur 13

**VIGTIGT:** Tilslut tændrørskablerne igen efter vedligeholdelsen.

## KONTROL AF SIKKERHEDS-BLOKERINGSSYSTEM

Kontroller sikkerhedsblokeringsystemets funktion ved at udføre de nedenstående kontroller. Kontakt din Ariens-forhandler for at få udført reparation, hvis nogen af kontrollerne mislykkes.

Test	Styre- arme	PTO	Parke- rings- bremse	Resultat
<b>Blokeringsmekanisme ved start</b>				
1	Neutral	Slukket	Tændt	Motoren starter.
2	Frem, neutral, bak	Tændt	On eller Off	Motoren starter ikke.
3	Frem, neutral, bak	On eller Off	Slukket	Motoren starter ikke.
<b>Blokeringsmekanisme under drift (motoren kører)</b>				
4 *	Frem, neutral, bak	Tændt	On eller Off	Motoren slukker.
5 *	Frem, neutral, bak	On eller Off	Slukket	Motoren slukker.
* Når operatøren løfter sig af sædet.				

## KONTROL AF PARKERINGSBREMSE

1. Stil maskinen i servicepositionen. Se *Serviceposition* på side 15.
2. Frakobl transmissionen. Se *Manual flytning af maskinen* på side 13.
3. Skub maskinen fremad.
  - Hvis maskinen ikke kører fremad, er det ikke nødvendigt at gøre mere.
  - Hvis maskinen er nem at flytte fremad, skal bremsehåndtaget justeres. Se servicemanualen for enheden.

## EFTERSE MOTOROLIE

**BEMÆRK:** Motorolieniveauet skal holdes korrekt, da der ellers kan opstå motorskader. Se motorinstruktionsbogen.

## KONTROL AF DÆKTRYK

Se *Specifikationer* på side 22 for anbefalet dæktryk.



**ADVARSEL: UNDGÅ PERSONSKADER.** Der er mulighed for at dækket kan springe af fælgen.

- Pump IKKE dækket op til over det anbefalede tryk.
- Pump IKKE dækkene med en kompressor, brug en håndpumpe.
- Stå IKKE foran dækket, mens det pumpes op. Brug en clip-on patron og en forlængerslange, der er lang nok til at man kan stå i den ene side.

## KONTROL AF FASTSPÆNDINGSANORDNINGER

Kontrol for løse eller manglende fastspændingsdele.

## SMØRING AF ENHED

1. Påfør olie på alle drejepunkter og stikforbindelser.

### Smør sædet

Se Figur 14.

1. Stil maskinen i servicepositionen.
2. Smør sædeskinne under sædepladen med fedt.

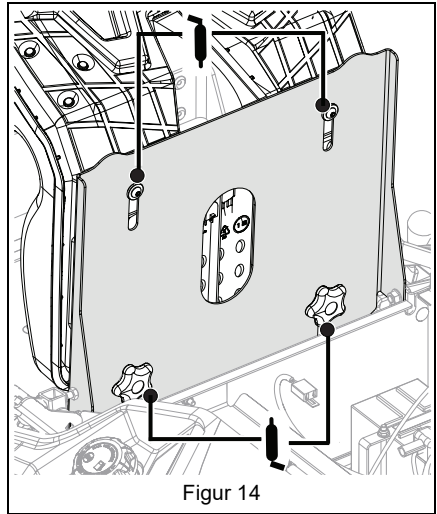

Figur 14

3. Flyt sædet tilbage på plads, og kørs sædet frem og tilbage for at fordele fedtet på skinnerne.

## KONTROLLER ROTORKNIVE

Kontroller rotorknivene for slitage og skader. Udskift eller slib som nødvendigt.



**FORSIGTIG: UNDGÅ PERSONSKADER.** Brug solide handsker eller polstring for at beskytte hænderne, når du arbejder med rotorknive. Hvis en rotorkniv drejes, drejer de andre rotorknive også.



**FORSIGTIG:** Uafbalancerede rotorknive forårsager kraftige vibrationer og eventuelt også skader på maskinen. Afbalancer rotorknivene, før de monteres på maskinen igen. Rotorknive må ALDRIG svejses på eller rettes ud.

## KONTROLLER BATTERI



**ADVARSEL:** Batteripoler, terminaler og relateret ekstraudstyr indeholder bly. Vask hænder efter håndtering.

## Rengøring af batteri



**FORSIGTIG: UNDGÅ SKADER.** Værktøj må IKKE komme i kontakt med metaloverflader, når det positive batterikabel fjernes.

1. Afbryd batterikablerne, idet der startes med det negative kabel.
2. Rengør polerne og enderne på batterikablerne med en stålborste.
3. Påfør dielektrisk fedt eller vaseline på polerne.
4. Genmonter batterikablerne, idet der startes med det positive.

## KONTROL AF KLIPPEREMME

Kontroller remmene for slitage og udskift dem efter behov.



**FORSIGTIG:** Hold kroppsdele på afstand af remskiven, når spændingen på remskivens fjeder udløses.

## JUSTERINGER



**ADVARSEL: UNDGÅ PERSONSKADER.** Du bedes venligst læse og forstå hele afsnittet *Sikkerhed*, før du fortsætter.

## JUSTERING AF SÆDE

1. Vip sædet fremad.
2. Løsn de to vingegreb, der er placeret mod fronten af sædepladen. Se Figur 15.

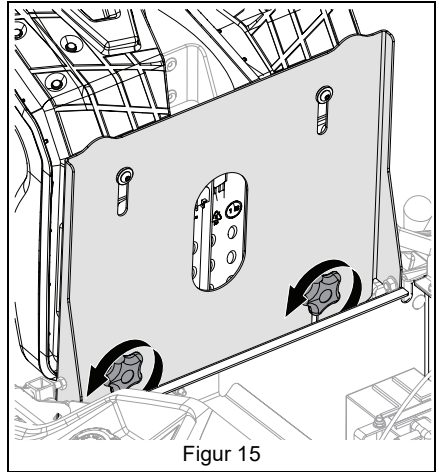

Figur 15

3. Flyt sædet til den ønskede position.
4. Spænd vingegrebene.
5. Vip sædet tilbage på plads i driftstilling.

## JUSTERING AF STYREARMENE

### Justering af styrearmenes højde

Se Figur 16.

1. Fjern fastspændingsdelene, der fastgør styrearmen på den øverste styrearm.
2. Placer styrearmen i det ønskede justeringshul.
  - Brug de øverste og midterste huller for den højeste armstilling.
  - Brug de midterste og nederste huller for den laveste armstilling.
3. Monter fastspændingsdelene igen på den øverste styrearm.
4. Ret armene ind i forhold til hinanden. Se *Justering af styrearmenes bevægelsesafstand* på side 18.
5. Tilspænd fastspændingsdelene helt.

## Justering af styrearmens bevægelsesafstand

Se Figur 18.

1. Løsn fastspændingsdelene, der fastgør styrearmen på den øverste styrearm.
2. Vip styrearmen til den ønskede position.
3. Sørg for, at armene er rettet ind i forhold til hinanden.
4. Stram fastspændingsdelene.

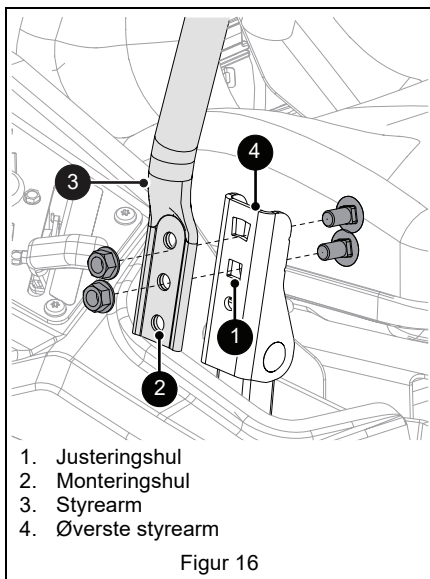

Se Figur 17.

6. Løsn låsemøtrikken på højdejusteringsbolten.
7. Drej bolten ind eller ud, indtil armene står i samme højde.
8. Spænd låsemøtrikken.

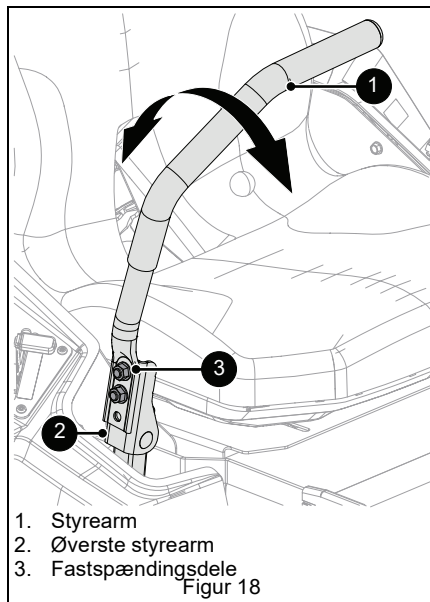
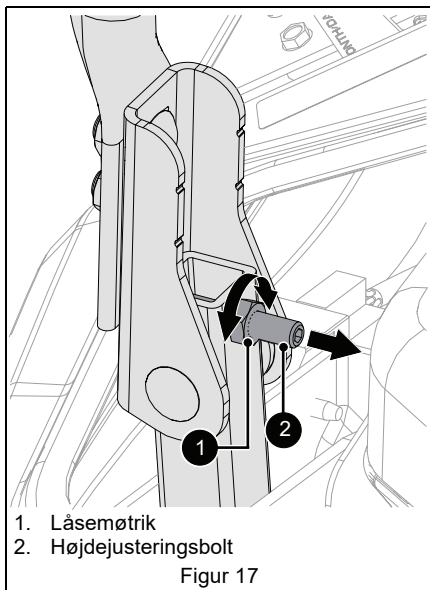

## FEJLFINDING

Problem	Sandsynlig årsag	Afhjælpning
<b>Motoren starter ikke.</b>	Sikkerhedsblokeringsystemet er ikke aktiveret eller er defekt.	Kontroller sikkerhedsblokeringsystemet. Se <i>Kontrol af sikkerhedsblokeringsystem</i> på side 15.
	Benzintanken er tom.	Fyld brændstof på tanken. Se <i>Inden maskinen startes</i> på side 12.
	Brændstofforsyningen er kontamineret.	Udskift med rent brændstof.
	Batteriet er afladet.	Oplad batteriet. Se servicemanualen for enheden.
	Forbindelsen mellem batteriet og batterikablerne er dårlig.	Tilspænd og/eller rengør batteriet og batterikablerne. Se <i>Rengøring af batteri</i> på side 17.
	Tændrørskablet/-kablerne er løse, eller tændrør er defekt(e).	Forbind tændrørskablet/-kablerne eller udskift tændrør(ene). Se motorinstruktionsbogen.
	Elsystemet er defekt.	Kontakt din Ariens-forhandler.
	Motoren er defekt.	Kontakt din Ariens-forhandler.
<b>Motoren kører ujævnt.</b>	Chokeren er i stillingen til.	Flyt chokeren til stillingen fra.
	Luftfilterindsatsen er tilstoppet.	Rens eller udskift luftfilterindsatsen. Se motorinstruktionsbogen.
	Motoren er defekt.	Kontakt din Ariens-forhandler.
<b>Motoren overopheder.</b>	Motorolieniveauet er lavt.	Påfyld motorolie. Se motorinstruktionsbogen.
	Køleribberne er tilstoppede.	Rengør motoren. Se motorinstruktionsbogen.
	Motoren er defekt.	Kontakt din Ariens-forhandler.
<b>Maskinen vil ikke køre.</b>	Transmissionen er frakoblet.	Aktiver armene. Se <i>Manuel flytning af maskinen</i> på side 13.
	Transmissionens drivrem er defekt.	Kontakt din Ariens-forhandler.
	Transmissionen er defekt.	Kontakt din Ariens-forhandler.
<b>PTO-funktionsfejl.</b>	Operatør-tilstedeværelseskontakten er ikke aktiveret.	Aktiver kontakten ved at sidde på operatørsædet.
	Operatør-tilstedeværelseskontakten er defekt.	Kontakt din Ariens-forhandler.
	PTO-remmen er defekt.	Udskift remmen. Se servicemanualen for enheden.
	PTO-kontakt, ledninger, stik eller kobling er defekt.	Kontakt din Ariens-forhandler.
<b>Maskinen bevæger sig med slukket motor og aktiveret parkeringsbremse.</b>	Parkeringsbremsen skal justeres.	Juster parkeringsbremsearmen. Se servicemanualen for enheden.
	Parkeringsbremsen er defekt.	Kontakt din Ariens-forhandler.

## FEJLFINDING

Problem	Sandsynlig årsag	Afhjælpning
<b>Maskinen er ikke retningsstabil.</b>	Dæktrykket er forkert.	Kontroller dæktrykket. Se <i>Specifikationer</i> på side 22.
	Styrearmene skal justeres.	Se servicemanualen for enheden.
<b>Maskinen kører langsomt, når styrearmene er i frigearsposition.</b>	Transmissionen og/eller forbindelser skal justeres.	Kontakt din Ariens-forhandler.
<b>Dårlig klippekvalitet.</b>	Rotorknivene er ikke indstillet i vater eller klipperdækkets hældningsvinkel er forkert.	Niveller, og juster klipperdækkets hældningsvinkel. Se servicemanualen for enheden.
	Rotorknivene er sløve eller defekte.	Skærp eller udskift rotorknive. Se servicemanualen for enheden.
	Klippehastigheden er for høj.	Kør langsommere, når du klipper græs.
	Remjusteringen eller remmens tilstand er ringe.	Udskift klipperremme. Se servicemanualen for enheden.
	Klippehøjden er for lav.	Indstil ikke klippehøjden for lavt. Klip to gange, hvis græsset er meget langt.



# OPBEVARING

## KORTVARIG OPBEVARING

**VIGTIGT:** Sprøjt ALDRIG højtryksvand på maskinen eller opbevar den udendørs.

1. Lad maskinen køle ned, og rengør med mild sæbe og vand.
2. Spænd alle fastspændingsdele til de korrekte specifikationer.
3. Kontrollér enheden for synlige tegn på slitage eller skade. Foretag reparation efter behov.
4. Klargør brændstofsyste­met til opbevaring.

**BEMÆRK:** Ariens anbefaler brug af en brændstofstabilisator af god kvalitet i alt brændstof. Benzin, der efterlades i brændstofsyste­met uden stabilisator i selv kort tid, nedbrydes og efterlader gummiagtige aflejringer i syste­met, som kan beskadige karburatoren og brændstofs­langerne, filteret og tanken. For at sikre optimal effektivitet bør du tilsætte stabilisator til alle brændstofbeholdere, når du køber brændstof. Tilsæt stabilisatoren til beholderen, før du fylder brændstof i.

- a. Tilsæt brændstofstabilisator (se *Service­dele* på side 15) eller tilsvarende til brændstoftanken og eventuelle brændstofbeholdere med resterende brændstof iht. producentens anvisninger.
  - b. Lad motoren køre uden døre i mindst 5 minutter, så stabilisatoren kan nå karburatoren.
5. Drej tændingsnøglen til stillingen fra, og tag den ud.
  6. Opbevar enheden køligt, tørt og i et beskyttet område. Enheden må IKKE opbevares udendørs.

## LANGVARIG OPBEVARING

1. Udfør procedurer for langvarig opbevaring.
2. Foretag smøring som anvist i *Vedligeholdelse* på side 14.
3. Touch-up alle ridser i den lakerede overflade.
4. Afmonter og oplad batteriet. Se servicemanualen for enheden. Opbevar batteriet køligt, tørt og i et beskyttet område.

5. Opbevar enheden køligt, tørt og i et beskyttet område. Opbevar ikke maskinen indendørs.

## KLARGØRING VED SÆSONSTART

1. Før der påfyldes brændstof første gang efter længere tids opbevaring, skal man påfylde nyt brændstof med tilsat stabilisator på brændstoftanken og eventuelle brændstofbeholdere med resterende brændstof.
2. Oplad og monter batteriet.

## TILBEHØR

Besøg Ariens-forhandleren for at få en komplet liste over kompatibelt ekstraudstyr og tilbehør til maskinen.

Beskrivelse	Reserve­de­les­nummer
36" rulle	71503300
48" vertikalskærer	71503400
Spreader	71503600
48" plænelufter	71508200
Tildækningssæt - 34"	71510800
Tildækningssæt - 42"	71516000
Traileranhængersæt	71502800
Ikke-drevet gravemaskine – 34"	81504000
Ikke-drevet gravemaskine – 42"	81504600
Armlæns­set	71508400

## SPECIFIKATIONER

<b>Modelnummer</b>	<b>915338</b>	<b>915339</b>
<b>Beskrivelse</b>	Edge 34	Edge 42
<b>Motor</b>	Ariens	
Motorens slagvolumen – cm <sup>3</sup>	635	
Maksimal o/min. – uden belastning	2600 ± 100	
Oliekapacitet	Se motorinstruktionsbogen.	
Væske- eller luftkølet	Luft	
<b>Transmission</b>		
Type	Hydrostatisk drev	
Olie	15W-50 syntetisk motorolie (P/N 00057100) eller tilsvarende	
<b>Kørsel</b>		
Fremad, maksimalt – km/t (mph)	7.4 (4.6)	
Bakning, maksimalt – km/t (mph)	4.2 (2.6)	
Venderadius	Nul	
Bremser	Parkering	
<b>Elsystem</b>		
Starter	Elektrisk	
Batteri	12 volt 12A-190 CCA (U1 udskifteligt)	
PTO (Power Take-off)	Elektrisk PTO-kobling / bremse	
<b>Brændstof</b>		
Brændstoftankkapacitet – Liter (gal)	9.5 (2.5)	
Type	Se instruktionsbogen til motoren	
<b>Størrelse og vægt</b>		
Længde – cm (in)	172.7 (68)	
Bredde – cm (in)	113.8 (44.8)	139.2 (54.8)
Højde – cm (tommer)	102.9 (40.5)	
Vægt – kg (lbs)	206.8 (456)	228.6 (504)
<b>Dæk</b>		
Fordæk, størrelse – tommer	11 x 4-5	
Bagdæk, størrelse – tommer	18 x 6.5-8	20 x 8-8
Anbefalet tryk i fordæk – kPa (psi)	262.0 – 317.2 (38 – 46)	
Anbefalet tryk i bagdæk – kPa (psi)	62.1 – 75.8 (9 – 11)	
<b>Klippekjold</b>		
Klippehøjde – cm (tommer)	3.8 – 11.4 (1.5 – 4.5)	
Klippebredde – cm (tommer)	86 (34)	106.7 (42)
Hævning af klipperdæk	Fodbetjent	

**CE Støj og vibration (Ref. EN ISO 5395-1:2013)**

Lydtryk ved førerens øre (Lpa) i dB(A)	87	
Usikkerhed i dB(A)	2.51	2.54
Lydeffektniveau (Lwa) i dB(A)	100	99
Usikkerhed i dB(A)	0.93	
Garanteret lydeffektniveau (Lwa) i dB(A)	100	
Vibrationsmåling (m/sek <sup>2</sup> ) ved operatørens hænder	0.46	0.72
Usikkerhed i m/s <sup>2</sup>	0.23	0.36
Vibrationsmåling (m/sek <sup>2</sup> ) ved operatørens sæde	0.34	0.23
Usikkerhed i m/s <sup>2</sup>	0.17	0.12



**ARIENS®**

655 West Ryan Street  
Brillion, WI 54110

[www.ariens.com](http://www.ariens.com)

**ARIENS | CO**

