



IKON-XD™

ARIENS

- Ⓔ Operator's Manual
- Ⓒ Návod k obsluze
- Ⓓ Betriebsanleitung
- Ⓕ Instruktionsbog
- Ⓔ Lea el Manual del operador
- Ⓕ Käyttäjän käsikirja
- Ⓕ Manuel de l'opérateur
- Ⓕ Manuale d'uso
- Ⓕ Gebruikershandleiding
- Ⓕ Brukerhåndbok
- Ⓕ Instrukcja obsługi
- Ⓕ Manual do Operador
- Ⓕ Руководство оператора
- Ⓕ Návod na obsluhu
- Ⓕ Instruktionsbok
- Ⓕ Kullanıcı Kılavuzu

Models

- 915340 – IKON-XD 42" CE
(SN 000101+)
- 915341 – IKON-XD 52" CE
(SN 000101 +)

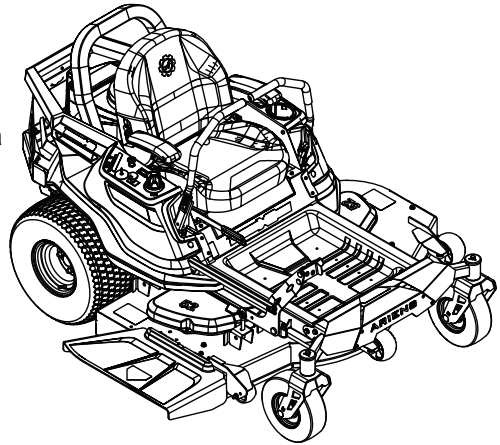

EC DECLARATION OF CONFORMITY ISSUED BY THE MANUFACTURER – ES PROHLÁSENÍ O SHODĚ, VYDANÉ VÝROBCEM – VOM HERSTELLER HERAUSGEGEBENE EG-KONFORMITÄTSERKLÄRUNG – OVERENSSTEMMELSECERTIFIKAT FOR MODELLER, UDSTEDT AF FABRIKANTEN – DECLARACION DE CONFORMIDAD CE EMITIDA POR EL FABRICANTE – TOOTJA VÄLJASTATUD EC-VASTAVUSDEKLARATSIOON – VALMISTAJAN ANTAMA EY-VAATIMUSTENMUKAISUUSVAKUUTUS – DÉCLARATION DE CONFORMITÉ CE ÉMISE PAR LE FABRICANT – EZ IZJAVA O SKLADNOSTI KOJU DAJE PROIZVOĐAČ – DICHIARAZIONE DI CONFORMITÀ CE DEL PRODOTTO RILA SCIATA DAL PRODUTTORE – EK GAMINTOJO ATITIKTIES DEKLARACIJA – EK ATBILSTĪBAS DEKLARĀCIJA, KURU IZDOD RAŽOTĀJS – EG- CONFORMITEITSVERKLARING, UITGEGEVEN DOOR DE FABRIKANT – EF-SAMSVARSEKTLÆRING FRA PRODUSENTEN – DEKLARACJA ZGODNOŚCI Z PRZEPISAMI EC WYDANA PRZEZ PRODUCENTA – CERTIFICADO DE CONFORMIDADE DO MODELO EMITIDO PELO FABRICANTE – СОСТАВЛЕННОЕ ПРОИЗВОДИТЕЛЕМ ЗАЯВЛЕНИЕ О СООТВЕТСТВИИ СТАНДАРТАМ И НОРМАМ ЕС – ES-IZJAVA O SKLADNOSTI, KI JO JE IZDAL PRAŽIVAJALEC – ES VYHLÁSENIE O ZHODE, VYDANÉ VÝROBCOM – EG-DEKLARATIONEN OM ÖVERENSSTÄMMESE UTFÄRDAD AV TILLVERKAREN – ÜRETİCİ TARAFINDAN DÜZENLENEN EC UYGUNLUK BEYANI

We the undersigned, AriensCo, certify that: My, nižepodpisani, AriensCo, prohláshujeme, že: Der Unterzeichnete, AriensCo, bescheinigt, dass: Undertegnede, AriensCo, attesterer, at: Nosotros, los abajo firmantes, AriensCo, certificamos que: Meie, allakirjutanut, ETTEVÕTE ARIENS, kinnitame, et: Allekirjoittanut, AriensCo, vakuuttaa, että: Nous, soussignés AriensCo, certifions que: Mi, dolje potpisani, AriensCo, potvrđujemo da: La sottoscritta società AriensCo certifica che: Mes, žemiau pasirašiusieji, „ARIENS“ kompanija, patvirtiname, jog: Mēs, zemāk parakstīšusies, AriensCo, apliecinām, ka: Wij, de ondergetekenden, AriensCo, verklaren dat: Undertegnede, AriensCo, bekrefter at: My, niżej podpisani, AriensCo, oświadczamy, że: Nós, abaixo assinados, certificamos em nome da AriensCo, que: Мы (фирма ARIENS), нижеподписавшиеся, настоящим заявляем, что: Spodaj podpisani AriensCo potjujemo, da je: My, spoločnosť AriensCo vyhlasujeme, že: Undertecknad, AriensCo, intygar att: Biz alтта imzası bulunan, AriensCo olarak tasdik ederiz ki:

Type: Typ: Tipo: Type: Tipo: Tüüp: Tüüppi: Type: Tipo: Type: Tip: Type: Tips: Typ: Tipas: Tipo: Тип: Tip: Typ: Typ: Tip:	Riding Rotary Lawn Mower – Samojízdná Sekačka – Aufsitz-Sichelmäher – Havetraktor med roterende knive – Tractor cortacésped giratorio – Rotor-mururtraktor – Puutarhatraktori Pyörivällä Leikkuuyksiköllä – Tondeuse à gazon autoportée rotative – Samohodna rotaciona kosilica za travu – Trattorino con unità di taglio rotativa – Savaeigé žolijapové – Braucošais rotējošais zāles plāvējs – Rijdende roterende grasmaaier – Plentraktör med rotorklipper – Samobiezna rotacyjna kosiarzka trawnikowa – Tractor cortador de relva – езда Косилка роторная – Sedežna vrtiljiva kosilnica – Jazdecké rotačná kosačka na trávu – Sittrotorgräsklippare – Döner biçme makinesi sürme
--	--

Trade Name: Obchodní název: Handelsbezeichnung: Firmenavn: Nombre comercial: Kaubamärk: Kauppanimi: Appellation commerciale: Trgováčki naziv: Nome commerciale: Prekės pavadinimas: Komerčiālais nosaukums: Handelsnaam: Handelsnavn: Nazwa handlowa: Nome da Marca: Название фирмы: Trgovsko ime: Názov výrobku: Handelsbeteckning: Ticaret Unvan:	Ariens
---	--------

Model, Model Name, Serial Number: Model, název modelu, výrobní číslo: Modell, Modellname und Seriennummer: Model, Modelnavn, Seriennummer: Modelo, Nombre, N° de Serie: Model, Model, Seerianumber: Malli, mallin nimi, sarjanumero: Modèle, nom du modèle, numéro de série: Model, Naziv modela, Serijski broj: Modello, Nome modello, Numero di serie: Modelis, Modelio pavadinimas, Serijos numeris: Modelis, Modelja nosaukums, Sērijas numurs: Model, Model Naam, Volgnummer: Modell, modellnavn, seriennummer: Model, nazwa modelu, numer seryjny: Modelo, Nome do Modelo, Número de Série: Модель, наименование модели, серийный номер: Model, Ime modela, Serijska številka: Model, názov modelu, výrobné číslo: Modell, modellnavn, seriennummer: Model, Model Adı, Seri Numarası:	915340, IKON XD 42 CE, 000101+ 915341, IKON XD 52 CE, 000101+
---	--

Cutting Width: Pracovní záběr: Schnittbreite: Klippebredde: Anchura de corte: Löikelaius: Leikkuleveys: Largeur de coupe: Širina reza: Pjovimo plotis: Larghezza: Širėanas platumas: Maaibreedte: Atbilst: Klippebredde: Szerokość cięcia: Largura de corte: Ширина скашивания: Širna košnjė: Širka kosenia: Klippbredd: Kesme Geniřliđi:	915340: 106.7 cm 915341: 132.1 cm
---	--------------------------------------

Conforms to: Odpovídá normě: mit den Anforderungen der folgenden Richtlinien übereinstimmt: Er i overensstemmelse med: Cuple con: Vastab: Täyttää seuraavat vaatimukset: Est conforme à: U sukladnosti s: E conforme a: Atitinka: Voldoet aan: Er i samsvar med: Jest zgodny z: De acordo com: Соответствует: v skladu z: Je v zhode s: Overensstammer med: Uygundur:

2006/42/EC, 2014/30/EU, 2011/65/EU - 2015/863/EU, 2000/14/EC, Annex VI - 2005/88/EC

EN ISO 5395-1: 2013 + A1: 2018, EN ISO 5395-3: 2013 + A1: 2017 + A2: 2018

EN ISO 14982: 2009, ISO 11094:1991, EN ISO 3744:1995, EN 50581: 2012

<p>Notified Body – Pověřená osoba – Benachrichtigte Körperschaft – Bemyndiget organ – Organismo notificado – Teavitatud asutus – Entité notifiée – Organisme notifié – Obavješteno tijelo – Organismo notificato – Registruota instancija –Pietieiktā iestāde – Aangemelde instantie – Teknisk kontrollorgan – Organ zašwiadczejacy – Organismo Certificador – Уполномоченным органом – Priglašeni organ – Notifikovaný Organ – Anmält organ – Onaylanmış Kuruluş</p>	<p>Notified Body 00905 Intertek Deutschland GmbH Stangenstr. 1 70771 Leinfelden-Echterdingen Germany</p>
<p>Representative Measured Sound Power Level (L_{wa}) – Reprezentativní hodnota změněné hladiny akustického výkonu (L_{wa}) – Repräsentativer gemessener Geräuschpegel (L_{wa}) – Näitlik mõõdetud helivõimsuse tase (L_{wa}) – Repräsentativ, mält stöjeffektiveau (L_{wa}) – Nivel de potencia acústica representativo medido (L_{wa}) – Tyypillinen mitattu äänitehotaso (L_{wa}) – Niveau de puissance acoustique représentatif mesuré (L_{wa}) – Reprezentativna izmjerena razina snage zvuka (L_{wa}) – Livello di potenza sonora rappresentativo rilevato (L_{wa}) – Repräsentativais izmērītais skaņas jaudas līmenis (L_{wa}) – Būdingas išmatuotas garso galios lygis (L_{wa}) – Repräsentatief gemeten geluidsniveau (L_{wa}) – Repräsentativ mält lydeffektivná (L_{wa}) – Zmierzony reprezentatywny poziom mocy akustycznej (L_{wa}) – Nivel de Potência de Som Medido Representativo (L_{wa}) – Reprezentativный измеренный уровень звуковой мощности (L_{wa}) – Trična izmerjena raven zvočne moči (L_{wa}) – Charakteristická zmeraná hladina akustického výkonu (L_{wa}) – Reprezentativ uppmätt ljudnivå (L_{wa}) – Örnek Ölçülmüş Ses Güç Seviyesi (L_{wa})</p>	<p>Guaranteed Sound Power Level (L_{wa}) – Zaručovaná hodnota hladiny akustického výkonu (L_{wa}) – Garantierter Geräuschpegel (L_{wa}) – Garantert stöjeffektiveau (L_{wa}) – Nivel de potencia acústica garantizado (L_{wa}) – Tagatud mõõdetud helivõimsuse tase (L_{wa}) – Taattu äänitehotaso (L_{wa}) – Niveau de puissance acou- stique garanti (L_{wa}) – Zajamčena razina snage zvuka (L_{wa}) – Livello di potenza sonora garantito (L_{wa}) – Garantuotas garso galios lygis (L_{wa}) – Garantētais skaņas jaudas līmenis (L_{wa}) – Gega- randeerd geluidsniveau (L_{wa}) – Garantert lydeffektivná (L_{wa}) – Gwarantowany reprezentatywny poziom mocy akustycznej (L_{wa}) – Nivel de Potência de Som Medido Garantido (L_{wa}) – Гарантированный уровень звуковой мощности (L_{wa}) – Zajam- čena raven zvočne moči (L_{wa}) – Zaručena hladina akustického výkonu (L_{wa}) – Garanterad uppmätt ljudnivå (L_{wa}) – Garanti Edilmiş Ses Güç Seviyesi (L_{wa})</p>
<p>915340: 99 dB_A 915341: 104 dB_A</p>	<p>915340: 100 dB_A 915341: 105 dB_A</p>
<p>Engine Power (Kw @ RPM): Výkon motoru při regulovaných otáčkách (Kw při ot./min): Motorleistung (kW bei U/Min): Motoreffekt (Kw @ RPM): Potencia del motor (Kw a RPM): Mootori võimsus (Kw @ RPM): Enimmäisteho (Kw @ RPM): Puissance moteur (Kw au régime max.): Snaga motora (kW pri o/min): Potenza max. del motore (Kw a giri/min.): Variklio galia (Kw @ RPM): Dzinēja jauda (Kw pie apgrīzieniem minūtē): Motor Vermogen (Kw @ RPM): Motoreffekt (Kw @ RPM): Moc silnika (Kw przy obr./min.): Potência (Kw @ RPM): Мощность двигателя (кВт при об/мин): Moć motorja (kW pri vrt./min.): Výkon motora (Kw @ RPM) (Kw / ot./min.): Motoreffekt (Kw @ varvlat): Motor Gücü (Kw @ RPM):</p>	<p>915340: 13.9 @ 2600 915341: 16.5 @ 3100</p>
<p>Authorised Representative/Zplnomocnený zástupce/ Bevollmächtigter Vertreter/Autoriseret repräsentant/ Representante autorizado/Valtuutettu edustaja/Représentant autorisé/Rappresentante autorizzato/Geautoriseerd vertegenwoordiger/Autoriser representant/Autorizovaný predstaviteľ/ Representante autorizado/Уполномоченный представитель/ Splnomocnený zástupca/Auktoriserad representant/Yetkili Temsilci</p> <div data-bbox="141 824 466 930" style="border: 1px solid black; padding: 5px;"> <p>Knut Viebahn AriensCo GmbH Ellwanger Str. 15 D-74424, Bühlertann</p> </div>	<p>Authorized to Compile the Technical File / Oprávněný vytvořit technickou dokumentaci / Zur Anlage der technischen Akte ermächtigt / Autoriseret til at kompilere den tekniske fil / Autorizado para compilar los archivos técnicos / Volitatus tehnilisi dokumente koostama / Valtuutettu laatimaan teknisen tiedoston / Autorisé à remplir la fiche technique / Ovlaštena osoba za pripremu tehničke arhive / Autorizzato alla compilazione del fascicolo tecnico / Įgaliotas sudaryti techninį failą / Pilnvarotis sastādīt tehnisko lietu / Geautoriseerd om het technische bestand samen te stellen / Autoriseret til å produsere den tekniske filen / Uprawniony do przygotowania dokumentacji technicznej / Autorizado a Compilar o Ficheiro Técnico / Уполномочен на составление технического файла / Pooblaščenec za pripravo tehnične dokumentacije / Oprávněný na zostavenie súboru technickej dokumentácie / Auktoriserad att kompilera den tekniska filen / Teknik Dosyayı Derlemek Yetkili</p>
<div data-bbox="141 1008 466 1130" style="border: 1px solid black; padding: 5px;"> <p>Chad Saubert Director Product Liability and Conformance AriensCo Brillion, WI 54110-1072 USA</p> </div>	<p>11/23 Date – Datum – Datum – Dato – Fecha – Kuupäev – Päivämäärä – Date – Data – Datum – Data – Datums – Datum – Dato – Data – Data – дата – Datum – Datum – Datum – Tarih</p> <p><i>Chad C. Saubert</i></p> <p>Signature – Podpis – Unterschrift – Underskrift Firma – Alkiri – Allekirjoitus – Signature – Potpis – Firma – Parašas – Paraksts – Handtekening – Signatur – Podpis – Assinatura – Подпись – Podpis – Namteckning – Imza</p>

INNEHÅLLSFÖRTECKNING

VÄLKOMMEN	1	Innan du kör	15
SÄKERHET	2	Starta motorn	16
Arbetsmetoder och lagar	2	Körning	16
Nödvändig förarutbildning	2	Stanna motorn	17
Säkerhetsymbol	2	Flytta maskinen manuellt	17
Säkerhetsförmåningar	2	Transportera maskinen	17
Säkerhetsdekaler	3	UNDERHÅLL	18
Säkerhetsregler	6	Underhållsschema	18
MONTERING	11	Reservdelar	18
Verktyg	11	Serviceposition	18
Uppackning av maskinen	11	Kontrollera säkerhetssystemet	19
Fäst säteskabeln	11	Kontrollera parkeringsbromsen	19
Fäst säkerhetskabeln	11	Kontrollera motoroljan	19
Anslut batteriet	11	Kontrollera däcktrycket	19
Montera styrspakar	12	Kontrollera fästanordningarna	19
Montera aggregatlyftpedalen	12	Kontroll av klipparbladen	19
Gör ordning maskinen för körning	12	Kontrollera batteriet	20
REGLAGE OCH FUNKTIONER	13	Kontroll av klipparremmar	21
Tändningsnyckel	14	JUSTERINGAR	25
Chokereglage	14	Justering av säte	25
Gasreglage	14	Justera styrspakar	25
Kraftuttagsknapp	14	Justera så att maskinen går rakt	26
Timmätare	14	Justera parkeringsbromsspak	27
Klipphöjdsvred	14	Demontering och montering av klippardäck	27
Däcklyftpedal	14	Justera klippardäcket	29
Sätesjusteringsspak	14	FELSÖKNING	31
Parkeringsbromsspak	15	FÖRVARING	33
Säkerhetsspärrsystem	15	Korttidsförvaring	33
Styrspakar	15	Långtidsförvaring	33
Transmissionsaxelshuntspakar	15	Göra i ordning bränsle inför säsongstart	33
Avskalningsskyddande rullar	15	TILLBEHÖR	33
KÖRNING	15	SPECIFIKATIONER	34
Nödstopp	15		

Gratulationer till ditt köp och välkommen till Ariens-amiljen! Alla maskiner i Ariens modellutbud är konstruerade för långlivade och oöverträffade prestanda. Vi är övertygade om att din maskin kommer att tillhöra din familj under många år framåt.

Har du frågor eller behöver du hjälp?

www.ariens.com

En reservdelstilla till din maskin kan laddas ned utan kostnad eller köpas på www.ariens.com.

REGISTRERA DIN PRODUKT!

Det är mycket viktigt att du registrerar din produkt vid köpet. Produktregistreringen aktiverar garantin och upprättar en kommunikationslänk från AriensCo.

Lokalisera modell- och serienummerdekalen som sitter på din enhet och registrera dessa nummer online på ariens.com. Var dekalen sitter framgår av Bild 1. Uppmärksamma att återförsäljaren kan ha registrerat produkten för den ursprunglige köparen.

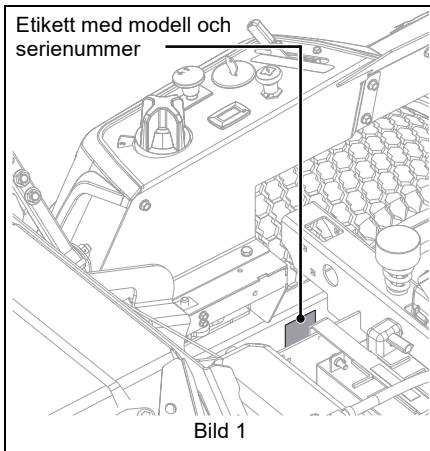

Skriv modellnumret här.

Skriv serienumret här.

HANDBÖCKER

Läs hela dokumentationen som följde med maskinen noggrant innan du tar den i bruk och innan du utför service på den. Här finns säkerhetsföreskrifter och viktig information om reglagen på maskinen.

För motorn på maskinen finns en särskild handbok. Se motorhandboken beträffande servicerekommendationer. Vänd dig motortillverkaren om du behöver en ny handbok.

Din återförsäljare måste gå igenom den viktiga information som ges i handboken tillsammans med dig innan eller vid leveransen av den här enheten. Det är ditt ansvar att läsa och förstå alla säkerhetsföreskrifter och anvisningar i handböckerna. Kontakta närmaste Ariens-återförsäljare för att få hjälp om du inte förstår eller har svårigheter att följa anvisningarna. Besök www.ariens.com för att hitta närmaste Ariens-återförsäljare.

FRISKRIVNING

Ariens förbehåller sig rätten att när som helst dra tillbaka, ändra och införa förbättringar på sina produkter utan att detta meddelas särskilt. Beskrivningar och data i handboken gällde när den trycktes. Utrustning som beskrivs i handboken kan vara extra tillbehör. Vissa bilder gäller eventuellt inte för din maskin.

SÄKERHET

Studera säkerhetsföreskrifterna och följ dem noggrant. Om de här föreskrifterna inte iaktas kan det leda till att du förlorar kontrollen över maskinen, allvariga kroppsskador eller döden för dig eller åskådare eller leda till skada på egendom eller maskinen.

ARBETSMETODER OCH LAGAR

Vidta vanliga och allmänna arbetarskyddsåtgärder. Lär dig gällande lagar och regler. Använd alltid de metoder som anvisas i handboken.

NÖDVÄNDIG FÖRARUTBILDNING



Läs och förstå hela instruktionsboken och dekalerna på anläggning. Den här information är för din säkerhet och för en korrekt användning av utrustningen.

Försummelse att följa de här instruktionerna och varningarna kan leda till döden eller allvarig skada. Om du köpt den här produkten från en Ariens-återförsäljare kan återförsäljaren ge dig en utbildning.

Lär känna alla reglage sitter och hur funktionerna på anläggningen används på ett säkert sätt. Detta gäller alla operatörer. Om du lånar, hyr ut eller säljer den här produkten till andra, ska du överlämna alla handböcker till dem.

Om du har frågor, kontakta vår kundsupport på +44 1844 278800 eller kontakta oss genom www.ariens.com. Efter att du läst instruktionsboken och dekalerna på maskinen och du fortfarande har tvivel om hur produkten används på ett säkert sätt ska utrustningen inte användas.



VARNING: UNDVİK SKADOR. Maskinen kan klippa av händer och fötter och kasta omkring föremål. Om säkerhetsinstruktionerna i handböckerna och på dekalerna inte följs, kan det resultera i svåra skador eller död.

SÄKERHETSSYMBOL



Detta är säkerhetssymbolen. Den betyder:

- **OBSERVERA!**
- **DET HANDLAR OM DIN SÄKERHET!**

När du ser denna symbol:

- **VAR UPPMÄRKSAM!**
- **RESPEKTERA MEDDELANDETS INNEHÅLL!**

SÄKERHETS FÖRMANINGAR

Varningsymbolerna ovan och varningsrutorna nedan används på dekalerna och i denna handbok. Läs och förstå alla säkerhetsmeddelanden.

1. Fara



FARA: ÖVERHÄNGANDE RISKFYLLD SITUATION! Om den inte undviks, **RESULTERAR** den i dödsfall eller svåra personskador.

2. Varning



VARNING: POTENTIELLT RISKFYLLD SITUATION! Om den inte undviks, **KAN DEN RESULTERA** i dödsfall eller svåra personskador.

3. Var försiktig



VAR FÖRSIKTIG: POTENTIELLT RISKFYLLD SITUATION! Om den inte undviks, **KAN DEN RESULTERA** i dödsfall eller svåra personskador. Den kan också användas som varning för osäkra arbetsmetoder.

4. Meddelande

MEDDELANDE: Ger information eller procedurer som anses viktiga men inte riskfyllda. Om de inte iaktas kan det leda till materiella skador.

5. Viktigt

VIKTIGT: Anger en allmän information som kräver en speciell uppmärksamhet.

SÄKERHETSDEKALER

Säkerhetsdekaler på din maskin är visuella påminnelser om den viktiga säkerhetsinformationen i handboken. Läs och förstå alla meddelanden på maskinen och de måste följas noga. Säkerhetsdekaler på maskinen förklaras nedan.

Ersätt ALLTID saknade och skadade säkerhetsdekaler. Artikelnummer för dekaler finns i reservdelshandboken för maskinen och kan beställas från din återförsäljare.

Se Bild 2 beträffande placering av säkerhetsdekaler.

Placering av säkerhetsdekaler

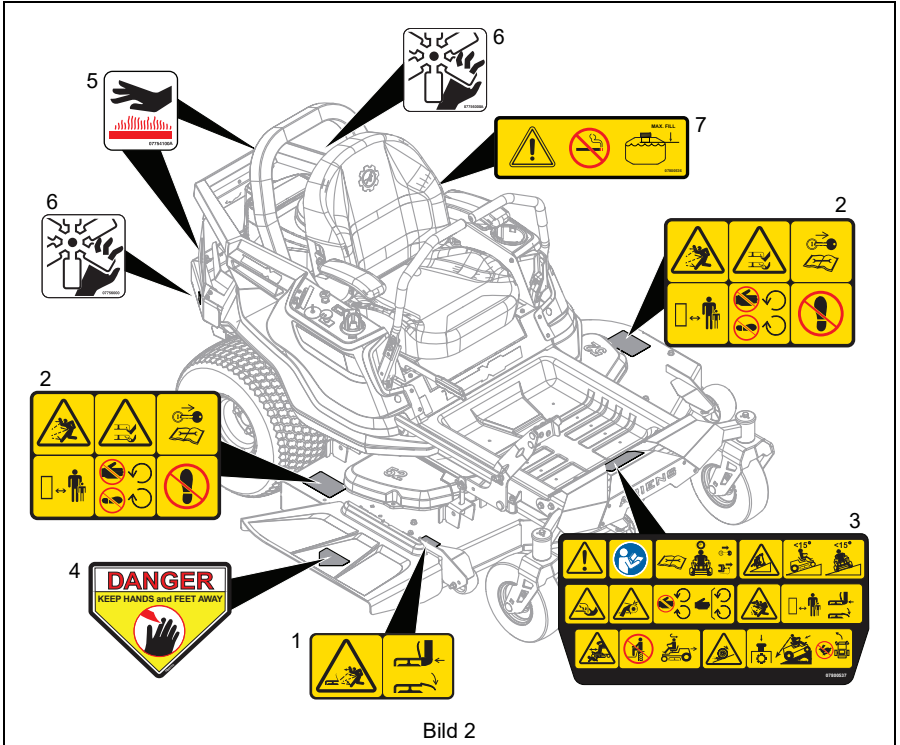

Beskrivning av säkerhetsdekalen

1. FARA!



Varning för utkastade föremål - Använd **ALDRIG** maskinen utan att utkastarkåpan är på plats. Föremål som kastas ut kan orsaka person- och materiella skador.



Använd **INTE** klipparen om inte skydden sitter i arbetsläge eller om uppsamlaren inte är monterad.

2. FARA!



Varning för utkastade föremål - Rikta **ALDRIG** utmatningen mot personer, djur eller egendom. Föremål som kastas ut kan orsaka person- och materiella skador.



Risk för amputation - Stick **ALDRIG** in händer eller fötter under klippaggregatet eller skyddade områden.



Stäng av motorn, ta ur nyckeln och läs instruktionsboken innan maskinen servas eller justeringar utförs på maskinen.



Håll barn och andra personer på säkert avstånd när maskinen används.



Håll alltid fötter och händer borta från alla delar som roterar eller är i rörelse.



Gå och stå **INTE** i detta område.

3. FARA!



FARA!



Läs och förstå hela instruktionsboken innan du startar maskinen.

3. Amputationsrisk



Stoppa **INTE** in händerna i närheten av de roterande knivbladen för att undvika risken för amputation.



Stoppa **INTE** in händerna i närheten av remmar i rörelse för att undvika risken för amputation.



Håll alltid händerna på avstånd från alla roterande eller rörliga delar.



Se till att alla skydd och sköldar är på plats.

3. Varning för utkastade föremål



Varning för utkastade föremål - Rikta **ALDRIG** utmatningen mot personer, djur eller egendom. Föremål som kastas ut kan orsaka person- och materiella skador.

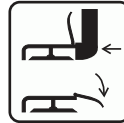

Använd **INTE** klipparen om inte skydden sitter i arbetsläge eller om uppsamlaren inte är monterad.

3. Våltrisk



Undvik att vältningsrisken.



Kör **INTE** i sluttningar med mer än 15° lutning.



Kör **INTE** i sluttningar med mer än 15° lutning.

3. Fara vid service



Gör följande innan service utförs på maskinen:



Läs användarmanualen innan service eller justeringar utförs på maskinen.



Dra åt handbromsen.

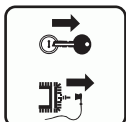

Ta ur nyckeln och ta ur tändstiftet innan service eller justeringar utförs på maskinen.

3. Risk för åskådare



Använd **INTE** maskinen i närheten av åskådare.



Ta **INTE** med passagerare.



Titta bakåt när du backar.

3. Risk för drivningsproblem



Gör följande vid problem med drivningen:

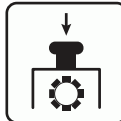

Koppla ur kraftuttaget.



Kör saktare för sluttningen.



Försök **INTE** vända eller öka hastigheten.

4. FARA!



Håll **ALLTID** händer och fötter borta från utkastaren.

5. VARMA DELAR!



Vidrör **INTE** delar som kan vara varma efter körning. Låt **ALLTID** delarna svalna.

6. ROTERANDE DELAR!



UNDTVIK SKADOR. Håll avstånd till roterande delar.

7. FARA!



FARA!



Rökning förbjuden.

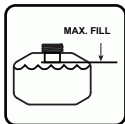

VIKTIGT: Överfyll INTE.
Fyll tanken till under nederdelen av påfyllningshalsen.

WARNING: En överfyllning kan orsaka allvarlig skada på luftningssystemet!

- Fyll ALDRIG tanken om motorn är igång, varm eller maskinen står inomhus. Fyll ALDRIG på för mycket bränsle.
- Sätt tillbaka tanklocket ordentligt och torka upp utspillt bränsle.

SÄKERHETSREGLER

De följande säkerhetsanvisningarna grundar sig på de specifikationer B71.1 från American National Standards Institute och ISO 5395 som gällde vid tillverkningen.

Utbildning

Läs, förstå och följ alla anvisningar på maskinen och i handböckerna innan du startar den.

Se till att det inte finns kringstående och djur i området. Stäng av motorn om någon kommer in på arbetsområdet.

Felaktig användning av en motordriven utrustning kan orsaka allvarliga skador eller döden för operatören eller kringstående.

Sätt dig in i:

- Hur de olika reglagen manövreras
- Hur de olika reglagen fungerar
- Hur man STANNAR i en nödsituation
- Broms- och styregenskaper
- Väन्द्रadie och frigång

Om föraren av maskinen inte kan läsa instruktionsboken, åligger det ägaren att förklara instruktionerna för föraren.

Utbilda ALLTID oerfarna förare och se till att de läser igenom och förstår alla handböcker och dekaler.

Låt endast ansvarsfulla vuxna som är utbildade och känner till instruktionerna köra maskinen.

Endast användaren kan förhindra olyckor, och är ansvarig för olyckor eller skador som drabbar honom/henne själv, annan person eller egendom.

Förarens ålder

Låt INTE barn under 18 år köra någon motordriven utrustning för utomhusbruk.

Lokala författningar kan begränsa förarens ålder.

Statistik visar att förare som är 60 år och äldre är inblandade i en stor del olyckor med sittgräsklippare som leder till personskador.

Dessa förare ska bedöma sin förmåga att köra en klippare tillräckligt säkert för att skydda sig själva och andra från allvarliga skador.

Barn

Tragiska olyckor kan inträffa om föraren inte är medveten om att barn finns i närheten. Barn lockas ofta av maskinen och klippningen. Räkna ALDRIG med att barn finns kvar där du senast såg dem.

Var uppmärksam och stäng av maskinen om barn befinner sig i området.

Titta bakåt och nedåt när du backar, så att det inte finns några barn i närheten.

Låt ALDRIG barn åka med, inte ens med kniven(knivarna) avstängda. De kan ramla av och skadas allvarligt eller störa säker körning av maskinen. Barn som fått åka med tidigare kan plötsligt dyka upp igen för att få åka igen och bli överkörda eller påbackade av maskinen.

Låt ALDRIG barn köra maskinen.

Var mycket försiktig vid blinda hörn, buskar, träd eller andra föremål som kan hindra dig att se barn.

Håll barnen borta från gräsklippningsområdet. Se till att någon vuxen övervakar dem utöver föraren.

Personligt skydd

Bär INTE löst sittande klädesplagg eller smycken och sätt upp hår som kan fastna i roterande delar.

Bär lämpliga utomhuskläder.

Bär ALDRIG sandaler eller tygskor när du kör. Bär lämplig säkerhetsutrustning, skyddshandskar och skodon.
Bär lämpliga skodon för bättre fotfäste på hala ytor.
Använd ALLTID skyddsglasögon och hörselskydd då du använder maskinen.

Innan användningen
Se till att alla muttrar och bultar är ordentligt åtdragna så att maskinen fungerar under säkra förhållanden.
Utför underhåll på maskinen enligt med underhållsschemat.
Rensa bort gräs och skräp från maskinen, i synnerhet runt ljuddämpare och motor, för att förhindra brand.
Kontrollera parkeringsbromsfunktionen regelbundet. Justera och utför service efter behov.
Kontrollera före användning att: inga dekalor och skydd saknas eller är skadade, att säkerhetsspärrsystemet fungerar rätt och att gräsuppsamlarna inte är slitna. Byt ut eller reparera efter behov.
Kontrollera att säkerhetsspärrsystemet fungerar korrekt. Kör INTE maskinen om säkerhetssystemet är skadat eller urkopplat.
Starta och kör bara maskinen när du sitter i förarsätet. Styrspakarna skall vara i neutralläget, kraftuttaget urkopplat och parkeringsbromsen åtdragen när motorn startas.
Hindra eller minska ALDRIG funktionen av säkerhetsanordningarna. Kontrollera deras funktion regelbundet.
Håll maskinen ren från gräs, löv och annat skräp. Städa upp olje- och bränslespill och avlägsna bränsleindränkt skräp.

Körning
Se till att det inte finns kringstående i området innan du kör. Stäng av motorn om någon kommer in på arbetsområdet.
Använd ALDRIG maskinen i ett stängt eller dåligt ventilerat område.
Håll ALLTID maskinen i säkert arbetsskick. Skadad eller utsliten ljuddämpare kan orsaka brand eller explosion.

Maskinen är försedd med en förbränningsmotor. Använd den INTE på eller i närheten av skogs- eller buskbevuxen oppodlad mark om avgassystemet inte är försedd med ett gnistskydd som uppfyller gällande lagar och regler. Gnistskydd måste, om sådant finns, hållas i gott skick av användaren.
Kör INTE maskinen om du känner dig trött, är sjuk eller påverkad av droger eller alkohol.
Håll händer och fötter på avstånd borta från roterande delar och för INTE in dem under maskinen. Håll dig alltid på avstånd från utkastaröppningen.
Vidrör INTE delar som kan vara varma. Låt delarna svalna.
Använd INTE maskinen utan att hela gräsuppsamlaren, utsläppsskyddet och övriga skyddsanordningar sitter på plats och fungerar.
Håll ALLTID händer och fötter på avstånd från alla klämpunkter.
Undvik hala underlag. Se ALLTID till att ha ett säkert fotfäste.
Kör ALDRIG med passagerare.
Rikta ALDRIG utkastet mot andra personer. Undvik att rikta utkastet mot väggar och hinder. Material kan studsas tillbaka mot föraren. Stanna blad(en) när du kör över grusgångar.
Koppla ALDRIG in kraftuttaget, inräknat klipparblad inte används. Stäng ALLTID av kraftmatningen till redskapet när det inte används som under körning på eller över vägar.
Koppla ALLTID ur kraftuttaget, stäng av maskin och motor, ta ut nyckeln, dra åt parkeringsbromsen och låt snurrande delar stanna innan du lämnar förarplatsen.
Koppla ALDRIG in kraftuttaget medan du lyfter upp redskap, inklusive klipparbladen, eller när redskapet är upplyft.
Håll säkerhetsanordningar eller skydd på plats och i god funktion. Ändra eller demontera ALDRIG säkerhetsanordningar.
Klipp INTE bakåt om det inte är absolut nödvändigt. Titta ALLTID ner och bakåt innan och under backning.
Stäng av motorn innan gräsuppsamlaren tas av eller utkastet rensas.
Sänk farten innan du svänger.

Om du stöter emot ett främmande föremål, stanna och kontrollera maskinen. Reparera om nödvändigt innan omstart.
Lämna ALDRIG en maskin i gång obehövad. Stäng ALLTID av blad(en), dra åt parkeringsbromsen, stanna motorn och ta ur nyckeln innan du stiger av.
Koppla ur blad(en) när du inte klipper. Stäng av motorn och vänta tills alla delar stannat upp helt och hållet innan du gör rent maskinen, tar bort gräsuppsamlaren eller rensar utsläppsskyddet.
Ta reda på vad lasten väger. Begränsa lasten så att du kan köra säkert och maskinen klarar av att hantera säkert.

Driftsbetingelser

Blixt kan orsaka allvarlig skada eller döden. Använd inte maskinen om ser en blixt eller hör åska i närheten. Sök skydd.
Kontrollera ALLTID att det finns utrymme uppåt och åt sidorna, innan arbetet påbörjas.
Se upp för trafik när du arbetar nära eller korsar en väg.
Avlägsna föremål som t.ex. stenar, leksaker och stältråd från arbetsområdet, vilka kan kastas ut av bladen.
Kontrollera om det finns svaga punkter på bryggor, ramper och golv. Undvik ojämna arbetsytor och svår terräng. Var uppmärksam på dolda faror och trafik.
Var försiktig vid tvåra hörn, buskar, träd eller andra föremål som kan hindra sikten.
Damm, rök, dimma, etc. kan nedsätta sikten och orsaka olyckor.
Använd endast maskinen i dagsljus eller med god konstgjord belysning.

Arbete i sluttning

Sluttningar är en huvudfaktor när det gäller olyckor där man tappar kontrollen och maskinen välter, vilket kan orsaka svåra, t.o.m. dödliga skador. Körning i sluttningar kräver extra försiktighet. Klipp INTE sluttningen om du inte kan backa uppför den eller om du känner dig osäker.
Kör INTE i sluttningar med mer än 15 graders lutning.
Klipp rakt upp och ned i sluttningar, inte tvärs över.
Låt ALLTID växeln ligga in när du kör utför sluttningar. Lägg INTE i neutralläget och rulla utför.

Se upp för hålor, spår, knölar, stenar och andra dolda föremål. Maskinen kan välta i ojämn terräng. Högt gräs kan dölja hinder.
Klipp INTE fuktigt eller vått gräs. Däcken kan förlora fästet och medföra att du tappar kontrollen.
Var extra försiktig när du kör med gräsuppsamlare eller andra redskap, de kan påverka maskinens stabilitet. Kör INTE i branta sluttningar.
Kör alltid <i>sakta</i> och klipp <i>gradvis</i> i sluttningar. Ändra INTE plötsligt hastighet eller riktning eftersom det kan leda till att maskinen tipsar över.
Undvik start, stopp och svängar i sluttningar. Om däcken förlorar greppet, koppla ur blad(en) och kör långsamt rakt ned för sluttningen.
Körning i sluttningar kan medföra att styrningen inte fungerar. Var beredd på nödlägen vid körning i sluttningar: <ul style="list-style-type: none"> • Ställ tillbaka styrspakarna till neutralläget. • Dra omedelbart åt parkeringsbromsen. • Stäng av kraftuttaget och motorn.
Försök INTE stabilisera maskinen genom att sätta ned foten på marken.
Parkera INTE maskinen i sluttningar om det inte är nödvändigt. Lägg ALLTID stopp vid hjulen om du parkerar in en sluttning. Dra ALLTID åt parkeringsbromsen.
Kör på låg växel så att du inte behöver stanna eller växla på en sluttning.
Kör INTE intill kanter, diken och vallar. Maskinen kan plötsligt välta om ett hjul går över en kant eller om kanten ger efter.
Koppla INTE ur transmissionen eller ställ transmissionen till frihjul i sluttningar.

Bränsle

För att undvika kroppsskada eller materiell skada, var mycket försiktig vid hantering av bensin. Bensin är mycket brandfarligt och dess ångor är explosiva.
Etanolblandningar får inte överstiga E10. Högre etanolinnehåll kan leda till att maskinen överhettas och skada motorn.
Sätt tillbaka tanklocket ordentligt och torka upp utspillt bränsle innan motorn startas.
Släck cigaretter, cigarrer, pipor och övriga gnistkällor.
Använd endast en godkänd bensindunk.

Förvara ALDRIG maskinen eller bensindunken där det finns en öppen låga, gnista eller tändlåga som på en vatten- eller rumsvärmare eller andra apparater.
Fyll ALDRIG på behållare inuti ett fordon eller på en lastbil eller ett släp med plastgolv. Placera ALLTID behållare på marken borta från ditt fordon innan påfyllning.
Tanka ALDRIG maskinen inomhus.
Skruva ALDRIG av tankklocket eller fyll på bränsle när motorn är igång. Låt motorn svalna innan bränsle fylls på.
Bränsle är mycket eldfarligt och ångorna är explosiva. Hantera försiktigt. Använd endast en godkänd bensindunk med munstycke av lämplig storlek.
Ingen rökning, inga gnistor, inga lågor.
Avlägsna bensindriven utrustning från släpet och fyll på den på marken. Tanka sådan utrustning med en bärbar behållare hellre än med slang från en bensinpump om detta inte är möjligt.
Munstycket ska hela tiden vidröra kanten på bränsletanken eller behållaren tills tankningen avslutats. Använd INTE upplåsande munstycke.
Fyll ALDRIG på för mycket bränsle. Sätt tillbaka och dra åt tankklocket ordentligt.
Byt genast kläder om du spiller bränsle på kläderna.

Bogsering

Följ tillverkarens rekommenderade viktgränser för traktordragna maskiner och dragning i sluttningar.
Låt ALDRIG barn eller andra personer åka med på traktordragna maskiner.
Bogsera endast med fordon som har bogseranordning. Fäst INTE maskinen som bogseras i annat än i boseringsfästet.
Den bogserade maskinens vikt kan i sluttningar göra att man tappar dragkraft och styrning.
Färdas sakta och förutse extra bromssträcka.

Tillbehör

Följ tillverkarens rekommendation för hjulvikter eller motvikter.
Kontrollera gräsupsamlarens komponenter och töm skyddet regelbundet och byt vid behov ut med tillverkarens rekommenderade delar.

Använd endast redskap som rekommenderas av AriensCo som är lämpliga för din användning och kan användas på säkert sätt i din tillämpning.

Batterier

Undvik elstötar. Föremål som vidrör bägge batteripolerna samtidigt kan ge upphov till person- och maskinskador. Kasta INTE om batterianslutningarna.
Omkastade batterianslutningar kan ge gnistor som kan orsaka allvarliga personskador. Anslut ALLTID laddarens pluskabel (+) till batteriets pluspol (+) och minuskabeln (-) till minuspolen (-).
Lossa ALLTID minuskabeln (-) FÖRST och DÅREFTER pluskabeln (+). Koppla ALLTID in pluskabeln (+) FÖRST och DÅREFTER minuskabeln (-).
Explosiva gaser från batteriet kan orsaka dödsfall eller allvarliga skador. Batterivätskan är giftig och innehåller svavelsyra, som kan orsaka allvarliga frätskador vid kontakt med hud, ögon eller kläder.
Inga lågor, inga gnistor, ingen rökning i närheten av batteriet.
Bär ALLTID skyddsglasögon och skyddskläder vid arbete i närheten av batteriet. Använd isolerade verktyg.
Förvara ALLTID batterier utom räckhåll för barn.
Batteripoler, anslutningar och relaterade tillbehör innehåller bly och blyblandningar, kemikalier som i staten Kalifornien konstaterats orsaka cancer eller andra reproduktionsstörningar. Tvätta händerna efter hantering.

Service

En användning av icke-original ersättningsdelar eller tillbehör kan negativt påverka maskinens funktion och säkerhet.
Ändra INTE regulatorns inställningar och rusa inte motorn.
Underhåll eller byt vid behov ut säkerhets- och instruktionsdekaler.
Håll maskinen fri från skräp. Torka upp utspilld olja och bränsle.
Blockera ALLTID hjulen och förvissa dig om att alla stötdor är tillräckligt starka och säkra för att klara maskinens vikt under service.
Släpp långsamt ut det pneumatiska eller hydrauliska trycket från komponenterna.

Försök ALDRIG att göra några justeringar medan motorn är igång (förutom när detta specifikt rekommenderas). Stanna motorn, ta ur nyckeln och vänta tills alla rörliga delar har stannat och varma delar svalnat före service och rengöring.
Sänk ned gräsklippardäcket, såvida inte positiv mekanisk spärr används.
Låt motorn svalna innan service utförs.
Rörliga delar kan amputera fungerar och händer. Roterar ett blad på gräsklippare med flera blad roterar också övriga blad.
Svetsa eller räta ALDRIG ut klipparblad.
Utför ALDRIG några justeringar eller reparationer med motorn igång.
Klipparblad är vassa. Linda in bladet eller bär skyddshandskar och var extra försiktig när du utför service på dem.
Håll ALLTID kroppsdelar och fingrar borta från bulthål och munstycken som sprutar hydraulvätska under tryck.

Transport av maskinen

Var extra försiktig när maskinen lastas på eller av ett släp eller lastbil.
Surra maskinen i chassit till transportfordonet. Surra ALDRIG i stänger eller länkar som kan skadas.
Transportera INTE maskinen när motorn är igång.
Stäng ALLTID av kraftmatningen till redskapet och stäng av bränsletillförseln vid transport av maskinen.

Förvaring

Förvara ALDRIG maskinen med bränsle i tanken inomhus där gnistkällor finns.
Håll klipparen ren från gräs, löv och annat skräp. Städa upp olje- och bränslespill och avlägsna bränsleindränkt skräp. Låt motorn svalna innan den ställs undan.
Stäng bränslekranen och rengör maskinen ordentligt innan den ställs undan längre perioder. Information om lämplig förvaring finns i motorhandboken.

MONTERING

VERKTYG

- Skiftnyckel
- Vaseline eller dielektriskt fett

UPPACKNING AV MASKINEN

1. Koppla ur kraftöverföringen. Se *Flytta maskinen manuellt* på sidan 17.
2. Ta ur maskinen ur emballaget och ställ den på ett plant och jämnt underlag.
3. Ta bort allt packmaterial ur emballaget.
4. Skär av alla spännband på enheten och kasta dem.
5. Ta bort packmaterial från enheten och kasta det.

FÄST SÄTESKABELN

1. Skruva bort muttern och ena änden av säteskabeln. Skruva tillbaka muttern och fäst andra kabeländen på sätesplattan. Se Bild 3.

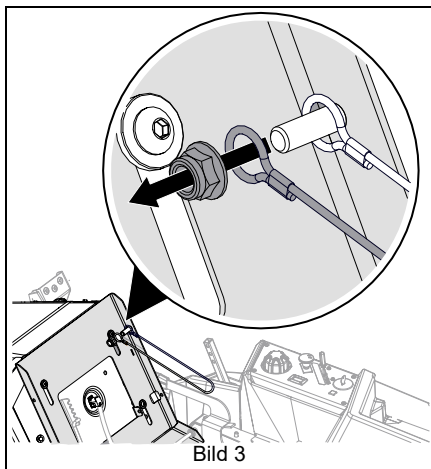

Se Bild 4.

2. Skruva bort muttern från skruven på batteriplåten. Spara muttern.
3. Tippa sätet uppåt så att kabeln når skruven på batteriplåten.
4. Sätt på kabeländan på skruven på batteriplåten och skruva fast med muttern som skruvades bort i steg.

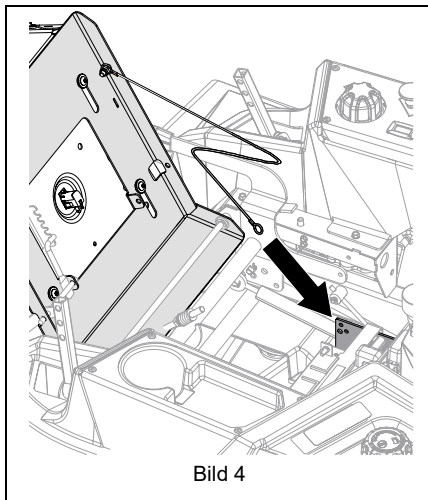

FÄST SÄKERHETSKABELN

Se Bild 5.

1. Sätt i kabelklämman i övre hålet på batteriplåten.
2. Tippa upp sätet till upprätt läge.

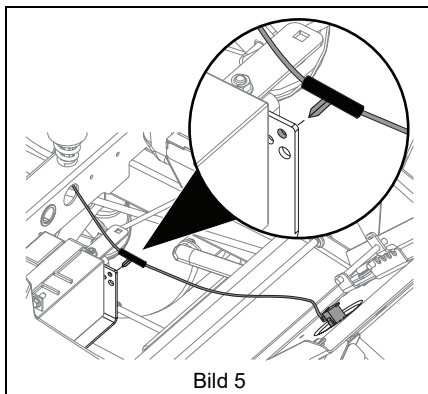

ANSLUT BATTERIET

Se Bild 6.

1. Ta bort skruvarna från minuskabeln (-) men kasta INTE skruvarna.
2. Fäst minuskabeln (-) på minuspolen (-) på batteriet med skruvarna som lossades i steg 1.



Bild 6

MONTERA STYRSPAKAR

1. Skruva bort skruvarna som fäster styrspakarna på undre reglagearmen. Se Bild 7.

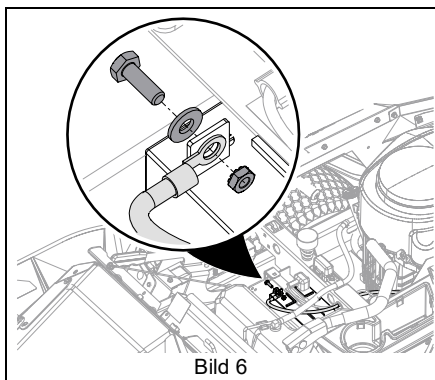

Bild 7

Se Bild 8.

2. Vrid styrspakarna till körläge och passa in till önskad höjd på undre reglagearmarna.
 - Använd övre och mitre hålen för högsta inställningen.
 - Använd mitre och understa hålen för lägsta inställning.
3. Fäst spaken på övre reglagearmen med fästena som togs bort i steg 1.
4. Passa in spakarna sidledes. Se *Justering av styrspaksvinkel* på sidan 26.

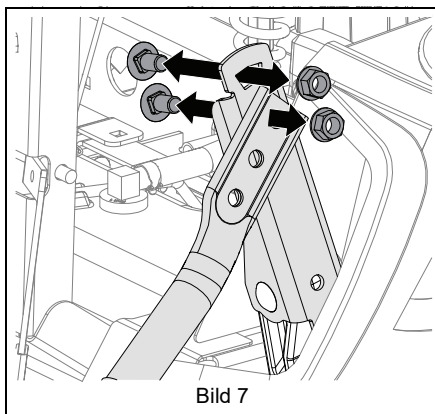

Bild 8

MONTERA AGGREGATLYFTPEDALEN

Se Bild 9.

1. Skruva bort skruvarna som fäster aggregatlyftpedalen på maskinen och ta bort pedalen.
2. Vänd pedalen som i Bild 9 och skruva fast den på maskinen med skruvarna som togs bort i steg 1.

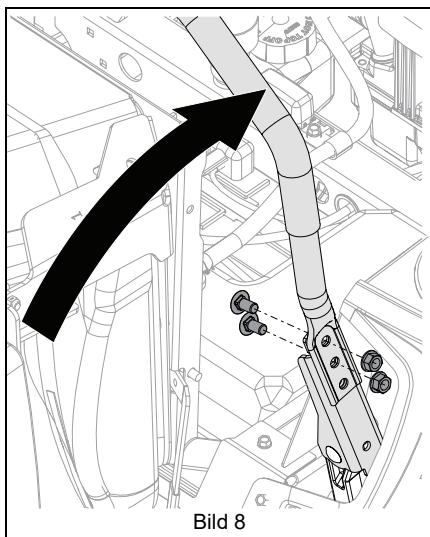

Bild 9

GÖR ORDNING MASKINEN FÖR KÖRNING

1. Ställ in sätet i ett bekvämt läge. Se *Justering av säte* på sidan 25.

REGLAGE OCH FUNKTIONER

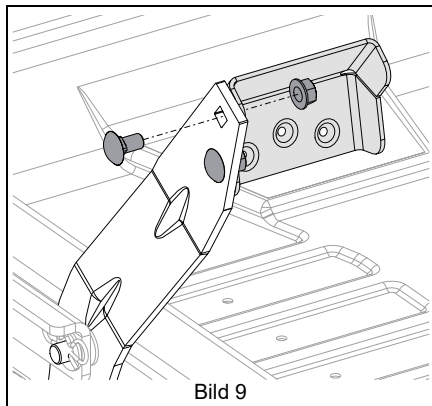

Bild 10

- | | |
|-----------------------------|------------------------------------|
| 1. Bränsletank och tanklock | 11. Däcklyftpedal |
| 2. Oljefilter | 12. Parkeringsbromsspak |
| 3. Oljeavtappning | 13. Remsydd (3) |
| 4. Oljesticka | 14. Klippardäck |
| 5. Tändningsnyckel | 15. Bogser-/släpvagnsdrag |
| 6. Chokereglage | 16. Utkastare |
| 7. Gasreglage | 17. Lyft hjul |
| 8. Kraftuttagsknapp | 18. Transmissionsaxelshuntspak (2) |
| 9. Timmätare | 19. Batteri (under sätet) |
| 10. Klipphöjdsvred | |

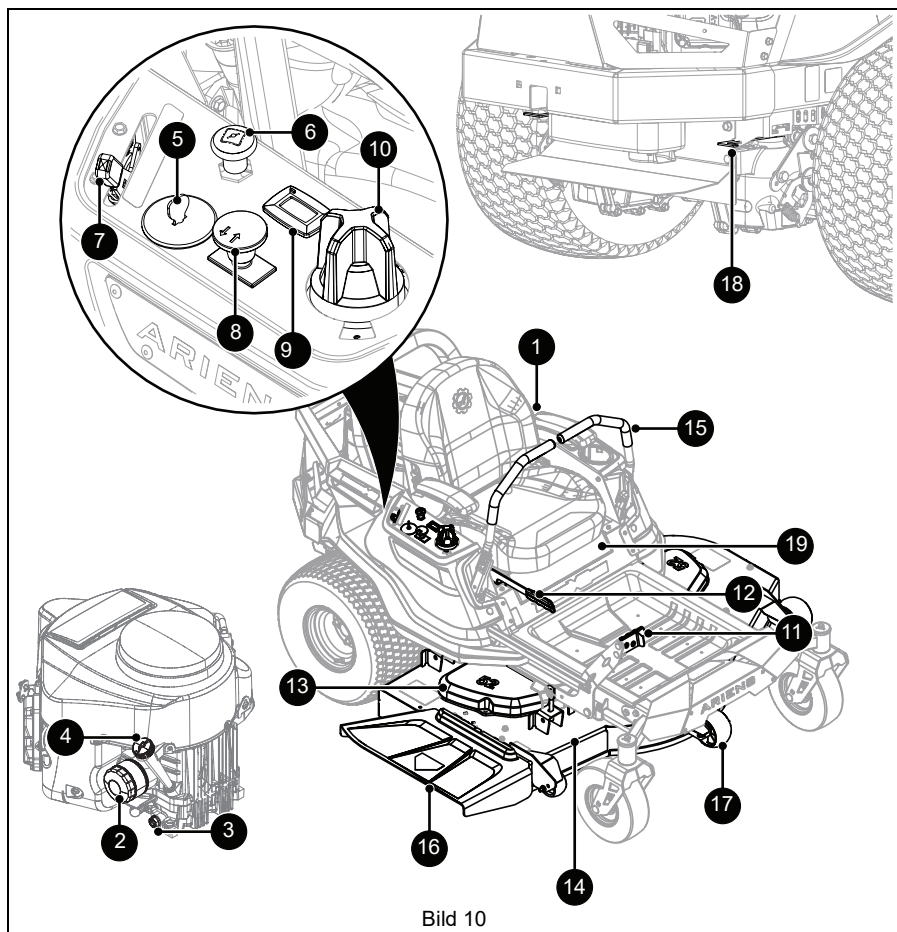

VARNING: UNDVIK SKADOR. Studera hela avsnittet *Säkerhet* innan du fortsätter.

Se Bild 10 gällande placering av alla reglage och funktioner.

TÄNDNINGSNYCKEL

Se Bild 11.

Styr strömmatningen till motorn. Nyckeln kan inte tas ur när den står i körläge.

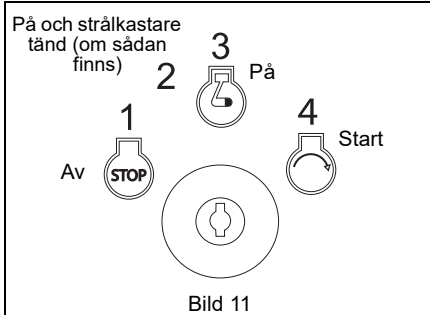

CHOKEREGLAGE

Se Bild 12.

Styr luftflödet till motorn.

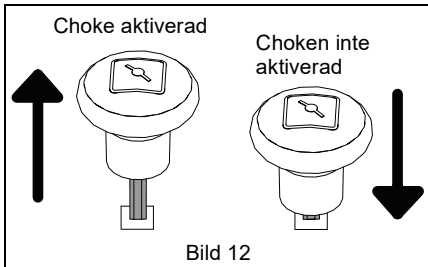

GASREGLAGE

Se Bild 13.

Reglerar motorns varvtal.

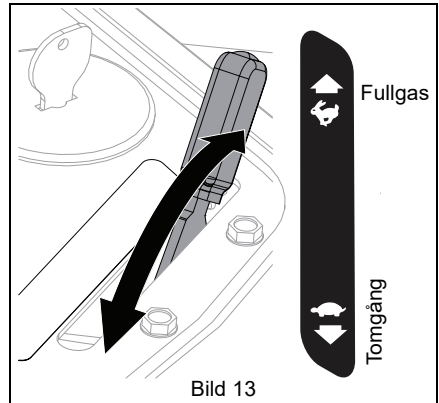

KRAFTUTTAGSKNAPP

Se Bild 14.

Styr kraftmatningen till klipparbladen. Motorn går inte att starta när kraftuttaget är inkopplat.



VARNING: UNDVIK SKADOR. Knivarna stannar inte *omedelbart* när kraftuttagsknappen tryckts ned till läge urkopplat.

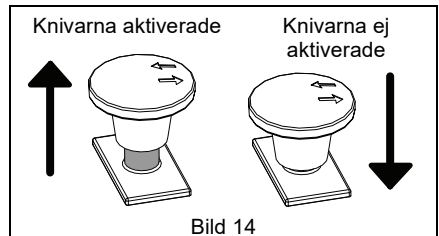

TIMMÄTARE

Timmätaren mäter motorns gångtid och kan inte nollställas.

KLIPPHÖJDSVRED

Ställer in klipphöjden.

DÄCKLYFTPEDAL

Höjer och sänker klippardäcket.

SÄTESJUSTERINGSSPAK

Låser upp sätet så att föraren kan flytta det framåt eller bakåt och låsa det i önskat läge.

PARKERINGSBROMSSPAK

Se Bild 15.

Styr handbromsen. Motorn går inte att starta när bromsen inte är åtdragen.

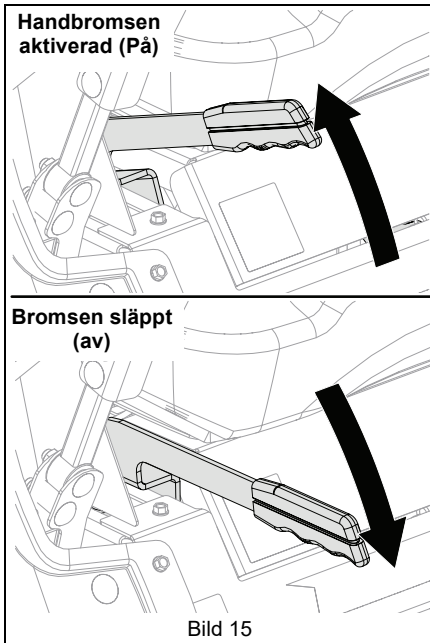

SÄKERHETSSPÄRRSYSTEM

Övervakar samarbetet mellan olika funktioner på maskinen för förarens säkerhet.

STYRSPAKAR

Styr maskinens riktning och hastighet. Spakarna återgår gradvis till neutralläge när de släpps och lär låsta i neutralläget när handbromsen är åtdragen.

TRANSMISSIONSAXELSHUNTS-PAKAR

Styr transmissionsaxlarna så att maskinen kan flyttas med motorn avstängd.

AVSKALNINGSSKYDDANDE RULLAR

Gör att klippaggregatet inte tar i marken och skalperar gräsmattan när man kör över en förhöjning.

KÖRNING



VARNING: UNDVIK SKADOR. Studera avsnittet *Säkerhet* innan du fortsätter.

VIKTIGT: Vänster, höger, fram, eller bak på maskinen avser riktningar sedda från förarplatsen vid körning framåt.

NÖDSTOPP

1. Ställ styrspakarna i neutralläge.
2. Dra åt parkeringsbromsen.
3. Tryck ned krafttuttagsknappen till läge urkopplat.
4. Vrid tändningsnyckeln till stopp och ta ur nyckeln.

INNAN DU KÖR

1. Kontrollera bränslenivån och fyll på vid behov.

VIKTIGT: Använd färskt, blyfritt bränsle med oktantal minst 87. Använd INTE E85 blandbränsle. Motorn kan inte köras på E20/E30/E85. Högsta rekommenderade etanolinblandning är 10 %. Ariens rekommenderar en bränslestabilisator av hög kvalitet i allt bränsle. Se *Korttidsförvaring* på sidan 33.

2. Kontrollera oljenivån i motorn och fyll på mera vid behov. Se motorns instruktionsbok.
3. Kontrollera luftrenaren. Se motorns instruktionsbok.
4. Kontrollera att säkerhetsspärrsystemet fungerar genom att genomföra proverna i *Kontrollera säkerhetssystemet* på sidan 19. Vänd dig till din Ariens-återförsäljare om maskinen inte klarar någon av testerna.
5. Ställ in klipphöjden. Se Bild 16.
 - a. Tryck och håll aggregatlyftpedalen i framåtläget.
 - b. Vrid klipphöjdsvredet till önskad inställning.
 - c. Släpp aggregatlyftpedalen upp sakta till viloläget.

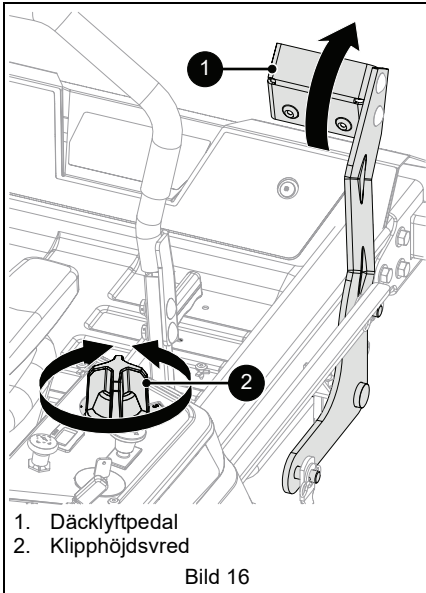

STARTA MOTORN

1. Tryck ned kraftuttagsknappen till läge urkopplat.
2. Ställ styrspakarna i neutralläge.
3. Dra åt parkeringsbromsen.
4. Dra upp chokereglaget till läge stängd om motorn är kall. Öppna choken om motorn är varm.
5. Ställ gasreglaget i tomgångsläge.
6. Sätt i tändningsnyckeln och vrid till start. Släpp nyckeln när motorn startar.

VIKTIGT: Kör inte startmotorn mer än 10 sekunder per startförsök eftersom den i så fall kan skadas. Låt maskinen kallna i en minut mellan startförsöken om motorn inte startar.

7. Vänta några sekunder efter att motorn startat innan choken öppnas om den varit stängd.

VIKTIGT: Se till att choken är helt öppen. Motorn går inte rent med choken delvis stängd.

KÖRNING

1. Frikoppla parkeringsbromsen.
2. Flytta gasreglaget till läge FAST.

VIKTIGT: Remmen kan överdrivet slitas ut om kraftuttagets knapp kopplas med gasspaken inställd lägre än det snabba läget. Använd ALLTID det snabba läget när kraftuttaget kopplas.





3. Dra upp kraftuttagsknappen till läge inkopplat.

VIKTIGT: Koppla aldrig in kraftuttaget om klipparen är igensatt med gräs eller annat material. Elkopplingen kan i så fall skadas.

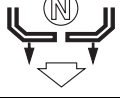

VARNING: UNDVIK SKADOR. Rör styrspakarna sakta och kör med lågt gaspådrag tills du lärt dig att köra maskinen.

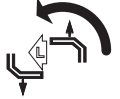
4. Rör styrspakarna och börja klippa.

Körriktning	Spakposition
Framåt	Tryck båda spakarna framåt från neutralläge. 
Bakåt	Tryck båda spakarna bakåt från neutralläge. 
Svänga höger	Tryck vänster spak lägre framåt än den högra. 
Svänga vänster	Tryck höger spak lägre framåt än den vänstra. 
Stopp	Släpp tillbaka styrspakarna till neutralläget. 

VIKTIGT: Skarpa svängar kan slita på och skada gräsmattan. Se till att båda hjulen roterat i skarpa svängar. Sväng INTE så att innerhjulet står helt stilla. Minsta svängradien fås när innerhjulet går sakta baklänges och yterhjulet sakta framlänges.

Så här fås bästa klippresultat

- Klipp gräset när det är torrt.
- Håll klipparbladen skarpa.
- Se till att klippaggregatet har rätt lutning.
- Ställ inte in för låg klipphöjd. Klipp två gånger om gräset är väldigt långt.
- Kör inte för snabbt.
- Kör med motorn på fullgas.
- Klipp bara en tredjedel av gräslängden per klippning vid mullning. Klipp aldrig mer än 2.5 cm (1") per omgång.
- Släpp ut gräsklippen på redan klippta ytor.
- Variera klippmönstret med varje klippning.
- Låt inte gräsklipp ansamlas inuti klippardäcket. Rengör efter varje användning.

STANNA MOTORN



WARNING: UNDVIK SKADOR. Vänta tills alla rörliga delar har stannat innan du lämnar förarpositionen.

1. Ställ styrspakarna i neutralläge.
2. Dra åt parkeringsbromsen.
3. Tryck ned kraftuttagsknappen till läge urkopplat.
4. Ställ gasreglaget i tomgångsläge.
5. Vrid tändningsnyckeln till stopp och ta ur nyckeln.

FLYTTA MASKINEN MANUELLT

Se Bild 17.

VIKTIGT: Det finns en transmissionsaxels-huntspak på varje sida på maskinen. Se till att båda spakarna är endera helt i främre läget eller helt i bakre läget.

- Dra shuntspakarna till bakre läget för att koppla ur transmissionsaxeln och flytta maskinen med motorn avstängd.
- Dra shuntspakarna till främre läget för att koppla in transmissionsaxeln och köra maskinen normalt.

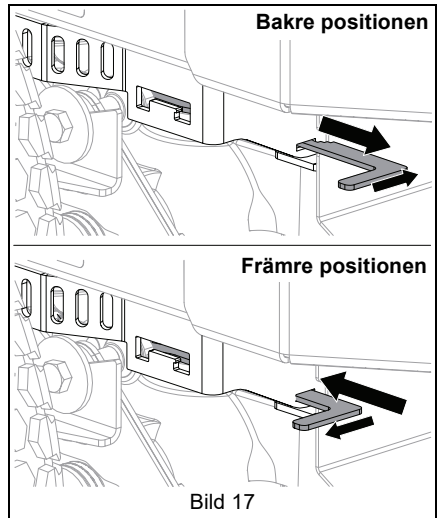

TRANSPORTERA MASKINEN

1. Stanna motorn, dra åt handbromsen och ta ur tändningsnyckeln.
2. Surra maskinen i chassit till transportfordonet.

MEDELANDE: Surra ALDRIG i stänger eller länkar som kan skadas.

UNDERHÅLL



VARNING: UNDVIK SKADOR. Studera avsnittet *Säkerhet* innan du fortsätter.

Din Ariens-återförsäljare utför den service och de justeringar som behövs för att hålla din maskin i perfekt skick.

Vänd dig till en av motortillverkaren auktoriserad verkstad om motorn behöver service.

UNDERHÅLLSSCHEMA

Serviceåtgärd	Varje användning	Var 25:e timme	Var 50:e timme	Var 100:e timme
Kontrollera säkerhetssystemet	•			
Kontrollera parkeringsbromsen	•			
Kontrollera motoroljan *	•			
Byt motorolja *+				
Kontrollera däcktrycket	•			
Kontroll av klipparbladen	•			
Kontrollera batteriet		•		
Rengör batteriet		•		
Kontrollera kolfiltret			•	
Kontrollera luftfiltret*			•	
Kontrollera fästianordningarna			•	
Smörj maskinen			•	
Rengör motorns kylsystem*			•	
Kontrollera remmarna			•	

* Instruktioner finns i motorhandboken.

+ Använd röret som finns med i dokumentationen för att tappa ur motoroljan.

RESERVDELAR

Kontakta din Ariens-återförsäljare om du behöver reservdelar.

Beskrivning	Antal	Art. nr.
Drivrem	1	07200718
Klipparrem – 42"	1	07200523
Klipparrem – 52"	1	07200023
Klipparblad – 42"	1	04769800
Klipparblad – 52"	1	04771200
Sätsebrytare	1	02754100
Bränslefilter (Modell 915336)	1	21538400
Bränslefilter (Modell 915335)	1	21548101
Oljefilter	1	21548100
Luftfilter	1	21548000

SERVICEPOSITION

Se Bild 18.

Innan underhållsåtgärder påbörjas:

1. Placera maskinen på ett plant och jämnt underlag.
2. Stanna motorn, ta ur nyckeln och vänta tills alla rörliga delar har stannat och varma delar svalnat.
3. Flytta styrspakarna till neutralläge och vrid handtagen utåt.
4. Dra åt handbromsen.
5. Lossa tändkablarna från motorn.
6. Tippa sätet framåt.



Bild 18

MEDELAND: Sätt tillbaka tändkablarna när underhållet genomförs.

KONTROLLERA SÄKERHETSSYSTEMET

Kontrollera säkerhetsspärssystemet genom att utföra nedanstående tester. Låt din Ariens-återförsäljare reparera om någon test inte går genom.

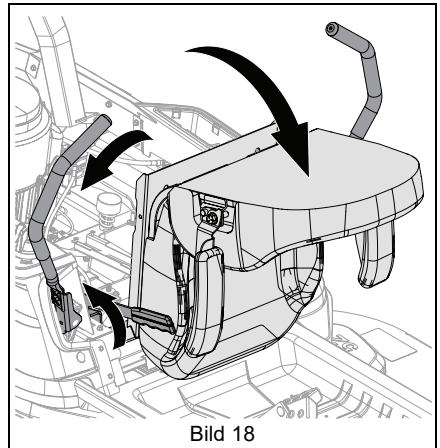
Test	Styrs-pakar	Kraftut-tag	Hand-broms	Resultat
Startspärr				
1	Neutral	Av	På	Motorn startar.
2	Fram, Neutral, Back	På	På eller Av	Motorn startar inte.
3	Fram, Neutral, Back	På eller Av	Av	Motorn startar inte.
Körspärr (motorn igång)				
4 *	Fram, Neutral, Back	På	På eller Av	Motor stannar.
5 *	Fram, Neutral, Back	På eller Av	Av	Motor stannar.
* När föraren reser sig upp från sätet.				

KONTROLLERA PARKERINGSBROMSEN

1. Sätt maskinen i serviceläge. Se *Serviceposition* på sidan 18.
2. För båda shuntspakarna på transmissionsaxeln till bakre läget. Se *Flytta maskinen manuellt* på sidan 17.
3. Skjut maskinen framåt.
 - Inget behöver göras om maskinen inte går framåt.
 - Justera bromsspaken om det går lätt att skjuta maskinen framåt. Se *Justera parkeringsbromsspak* på sidan 27.

KONTROLLERA MOTORLJAN

MEDDELANDE: Oljenivån i motorn måste hållas på rätt nivå, annars kan motorn skadas. Se motorns instruktionsbok.

KONTROLLERA DÄCKTRYCKET

Se *Specifikationer* på sidan 34 beträffande rätt ringtryck.



VARNING: UNDVIK SKADOR. Explosiv separation av däck och fälgdelar är möjlig.

- Pumpa INTE däcken till högre ringtryck än rekommenderat.
- Pumpa INTE däcken med kompressor, använd handpump.
- Stå INTE framför hjulet när du pumpar däck. Använd ett klämmunstycke och en så lång förlängnings slang att du kan stå vid sidan om.
- Montera INTE däck utan rätt utrustning och erfarenhet att utföra jobbet.

KONTROLLERA FÄSTANORDNINGARNA

Titta efter lossnade skruvar och fästen.

KONTROLL AV KLIPPARBLADEN

Kontrollera om bladen är slitna. Byt ut eller slipa efter behov.



VAR FÖRSIKTIG: UNDVIK SKADOR. Bär kraftiga handskar som skydd när du arbetar med klipparbladen.

Vrider du på en kniv roterar också de andra.

Demontering av knivblad

Se Bild 19.

1. Skruva bort skruvarna som fäster bladen på spindlarna och ta bort bladen. Spara delarna för återmontering.

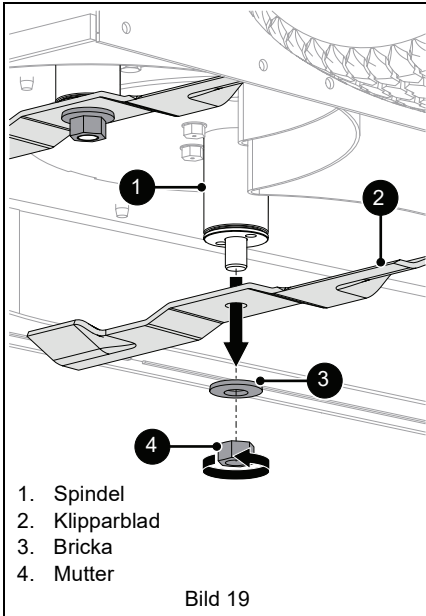

Slipa blad



VAR FÖRSIKTIG: Slipa INTE bladen medan de sitter på maskinen.

Se Bild 20.

1. Demontera bladen från maskinen. Kassera bladet om:
 - Mer än 1.3 cm (1/2") metall har slipats/slitits bort.
 - Luftlyftarna är eroderade.
 - Bladet är böjt eller trasigt.
2. Fila eller slipa bort lika mycket på eggarna tills bladet är vasst. Ändra INTE eggens vinkel och runda inte hörnet på bladet.

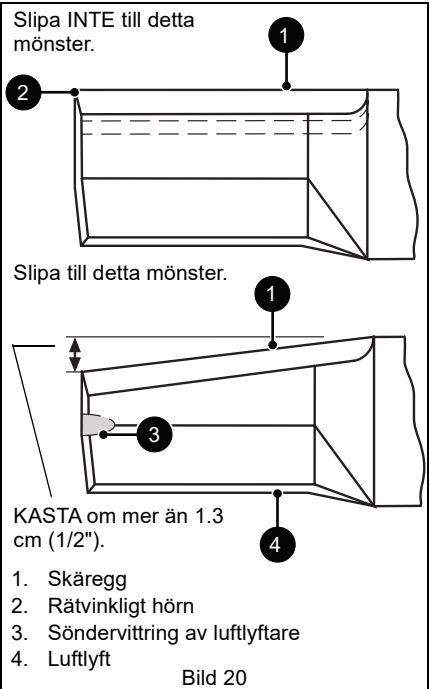

VAR FÖRSIKTIG:

Obalanserade blad orsakar vibrationer och skador på maskinen. Balansera bladen innan de monteras på maskinen. Svetsa och rikta ALDRIG blad.

5. Kontrollera bladets balans genom att trä upp det på en skruv. Slipa den tunga änden tills bladet balanseras om det inte står horisontellt.

Montera knivbladen

1. Montera blad, brickor och muttrar på spindlarna. Se Bild 19.
2. Dra åt bultarna till moment 136 N•m – 163 N•m (100 lb-ft – 120 lb-ft).

KONTROLLERA BATTERIET



VARNING: Batteripoler, anslutningar och tillbehör innehåller bly och blyblandningar, kemikalier som i staten Kalifornien konstaterats orsaka cancer och reproduktionsstörningar. Tvätta händerna efter hantering.

Demontera batteriet

1. Sätt maskinen i serviceläge. Se *Serviceposition* på sidan 18.
 2. Lossa först minuskabeln och sedan pluskabeln från batteriet.
- Se Bild 21.
3. Ta av metalldelarna som håller fast batterifästena och ta av fästena. Spara alla delar för återmontering.
 4. Ta av batteriet.

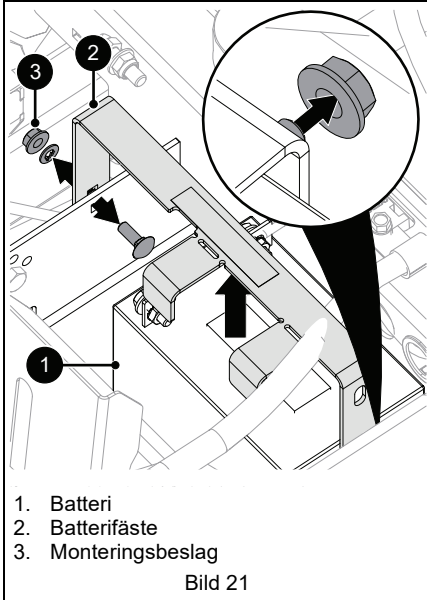

Montera batteriet

Montera fabriksmonterat batteri

Se Bild 21.

1. Sätt tillbaka batteriet i enheten.
2. Installera batterifästet över batteriet och på bultarna i batterifacket. Fäst med två flänsmuttrar.
3. Anslut pluskabeln till pluspolen på batteriet och minuskabeln till minuspolen.
4. Fäll tillbaka sätet till arbetsläge

Rengör batteriet

1. Ta bort batteriet från maskinen. Se *Demontera batteriet* på sidan 21.
2. Rengör batteripoler och ändarna på batterikablarna med stålborste.
3. Stryk på dielektriskt fett eller vaselin på polerna.
4. Installera batteriet. Se *Montera batteriet* på sidan 21.

Ladda batteriet

Mät batterispänningen med en voltmeter. Ladda batteriet om spänningen är lägre än 11 volt.

MEDELAND: Snabbladda INTE.

Snabbladdning skadar eller förstör batteriet. Använd **ENDAST** en automatisk laddare avsedd för ditt batteri.

VIKTIGT: Följ alltid anvisningarna på batteriet eller från batteritillverkaren. Batteritillverkaren kan bistå med utförlig information om hur batteriet ska laddas.

VIKTIGT: Ariens avråder från start av maskinen med hjälp av startkablar. Start med startkablar kan skada motorn och systemkomponenter. Utförlig information finns i motorhandboken.

1. Ta bort batteriet från maskinen. Se *Demontera batteriet* på sidan 21.
2. Placera batteriet på arbetsbänk eller i ett annat väl ventilerat utrymme.
3. Anslut laddarens plusledning till pluspolen på batteriet.
4. Anslut laddarens minusledning till minuspolen på batteriet.
5. Ladda batteriet enligt batteritillverkarens anvisningar.
6. Installera batteriet. Se *Montera batteriet* på sidan 21.

KONTROLL AV KLIPPARREMMAR

Kontrollera om remmarna är slitna och byt ut efter behov.

Demontering av däckdrivrem



VAR FÖRSIKTIG: Håll avstånd till mellanremskivan när mellanremskivefjädern släpps.

1. Stanna motorn, ta ur nyckeln och vänta tills alla rörliga delar har stannat och varma delar svalnat.
2. Sänk klippaggregatet till lägsta klipphöjd. Se Bild 22 och Bild 23.
3. Ta bort fem plåtskruvar från var och en av remkåporna och ta bort remkåporna. Spara alla delar för återmontering.
4. Koppla bort fjädern till styrrullen.

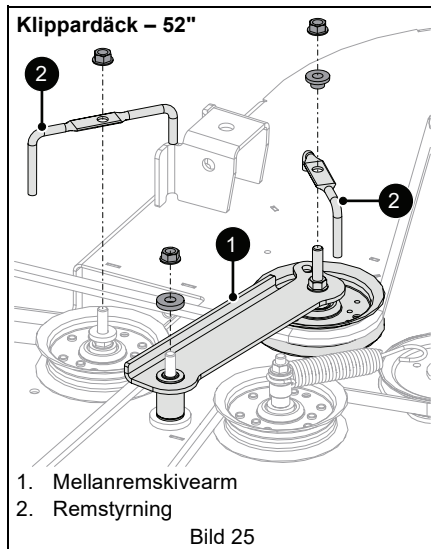
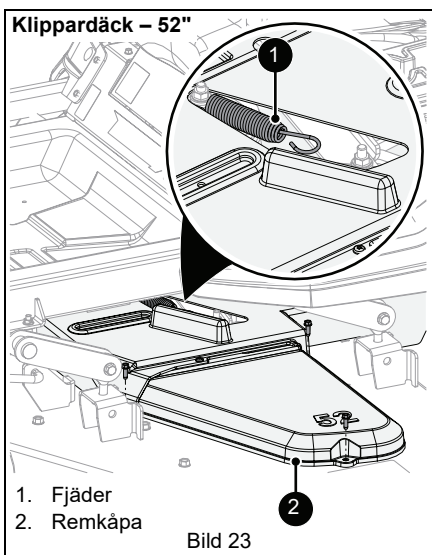
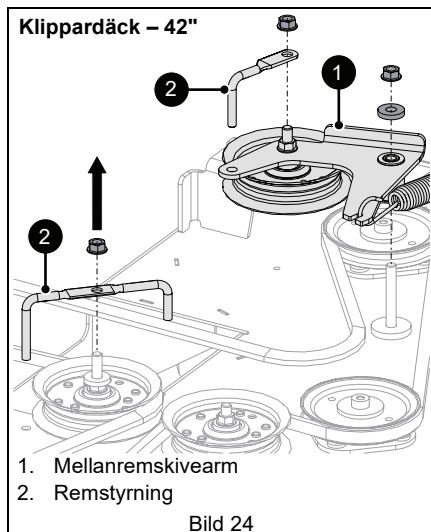
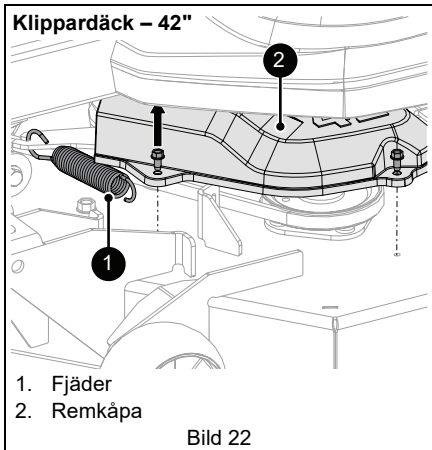

5. Ta bort skruvarna som fäster mellanremskivearmen och två remstyrningar på klippardäcket och ta bort mellanremskivearmen och remstyrningarna. Spara alla delar för återmontering. Se Bild 24 och Bild 25.

6. Demontera däckdrivremmen.

Montering av däckdrivrem

Se Bild 26 och Bild 27.

1. Montera däckdrivremmen.

MEDDELANDE: Remmen spänns inte förrän den dras runt drivremskivan och mellanremskivearmen monteras.

2. Montera tillbaka mellanremskivearmen och remstyrningarna.

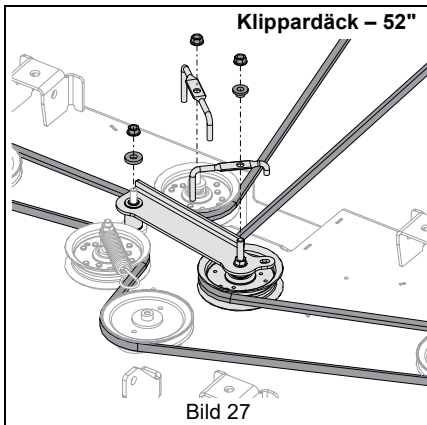
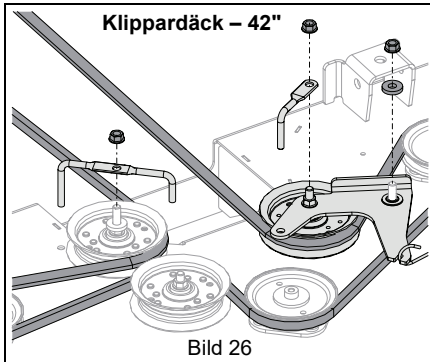

3. Anslut fjädern till styrrullen. Se Bild 28 och Bild 29.

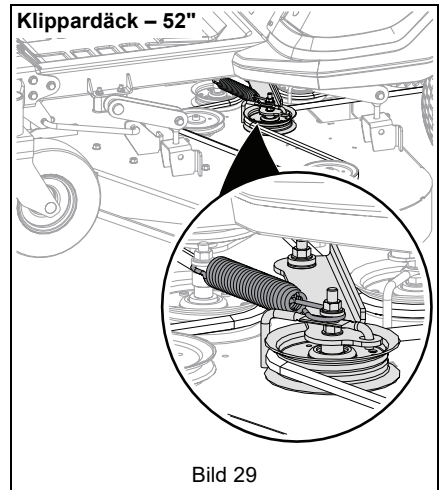
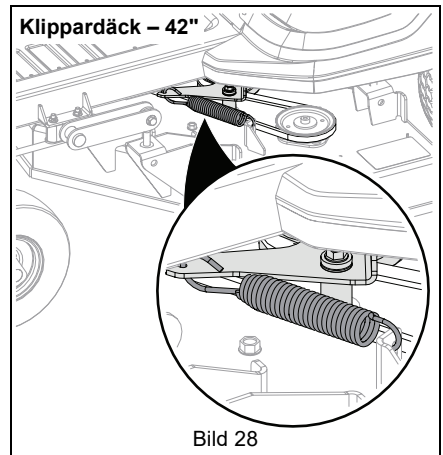

4. Montera tillbaka klippardäcket. Se *Montera däcket* på sidan 28.

VIKTIGT: Kontrollera att remmen är spänd och sitter rätt efter monteringen.

Demontera framdrivningsremmen

VIKTIGT: Spara alla delar för återmontering.

1. Sätt maskinen i serviceläge. Se *Serviceposition* på sidan 18.
2. Demontera däckdrivremmen. Se *Demontering av däckdrivrem* på sidan 21.
3. Placera klippaggregatet på lägsta klipp höjd.
4. Lossa muttern på ringbulten och lossa fjädern från mellanremskivearmen. Se Bild 30.

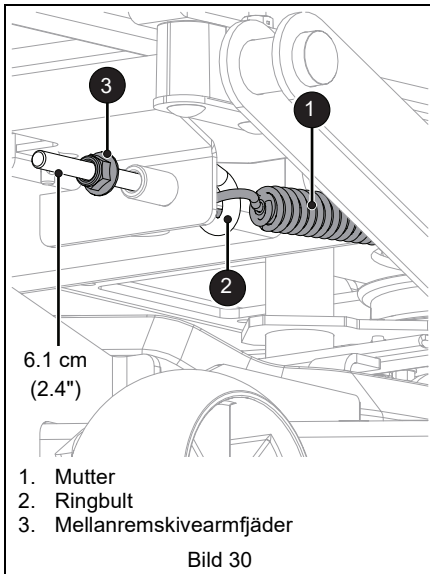

5. Skruva bort plåtskruvarna på höger sida av värmeskyddet och vrid undan skyddet.
6. Skruva bort två plåtskruvar från kopplingsstoppfästet och ta bort fästet. Se Bild 31.

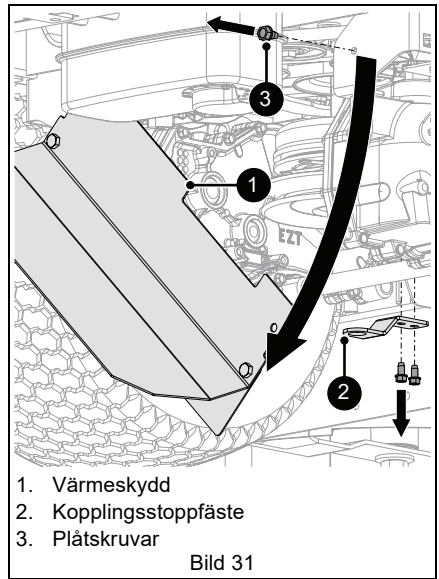

7. Koppla loss kopplingsvajern.
8. Demontera framdrivningsremmen.

MEDELÄNDE: Lättast är att dra remmen över överkanten på remskivorna.

Montera framdrivningsremmen

1. Montera framdrivningsremmen. Se Bild 32.

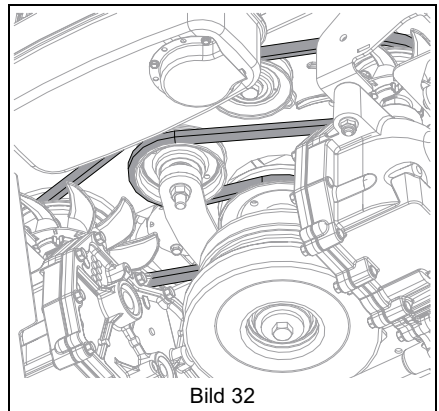

2. Koppla in kopplingsvajern.
3. Montera tillbaka kopplingsstoppfästet och skruva fast dem med de två plåtskruvarna som skruvades bort tidigare.
4. Vrid tillbaka värmeskyddet och skruva fast det med plåtskruvarna som skruvades bort tidigare.

5. Kroka i mellanremskivearmfjäders i ringbulten och skruva fast bulten på maskinen. Dra åt tills muttern är 6.1 cm (2.4") från den gånggade änden på bulten. Se Bild 30.
6. Montera tillbaka däckdrivremmen. Se *Montering av däckdrivrem* på sidan 23.

JUSTERINGAR



VARNING: UNDVIK SKADOR. Studera avsnittet *Säkerhet* innan du fortsätter.

JUSTERING AV SÄTE

Se Bild 33.

1. Tippa sätet framåt.
2. Lossa de två vingknapparna som sitter mot framsidan av sittplattan.
3. Justera sätet till önskat läge.
4. Dra åt vingknapparna.



Bild 33

5. Fäll tillbaka sätet till arbetsläge.

JUSTERA STYRSPAKAR

Justering av styrspakshöjd

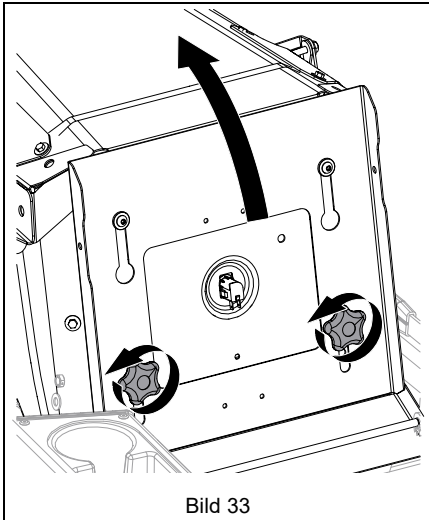
Se Bild 34.

1. Skruva bort skruvarna som fäster styrspaken på övre reglagearmen.
2. Sätt styrspaken i önskat inställningshål.
 - Använd övre och mitre hålen för högsta inställningen.
 - Använd mitre och understa hålen för lägsta inställning.
3. Skruva tillbaka skruvarna i övre reglagearmen.
4. Passa in spakarna sidledes. Se *Justering av styrspaksvinkel* på sidan 26.
5. Dra åt skruvarna.



Bild 34

Se Bild 35.

6. Lossa låsmuttern på höjjusteringsbulten.
7. Skruva bulten in eller ut tills spakarna har samma höjd.
8. Dra åt låsmuttern.

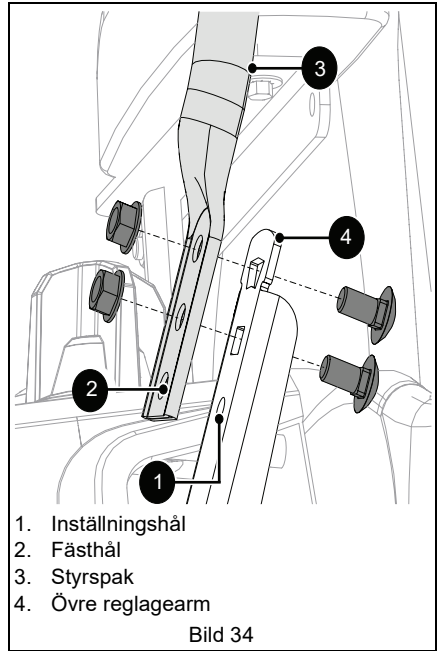
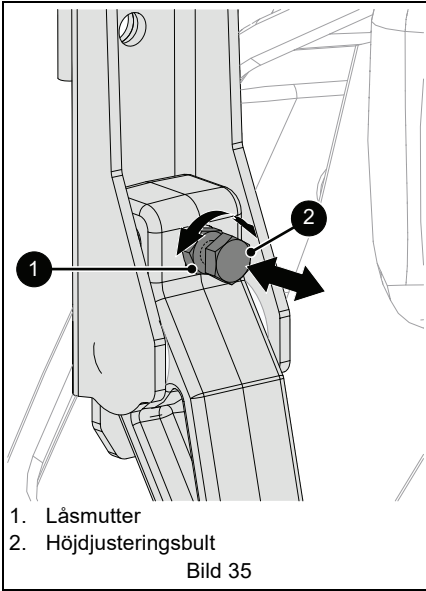

Justering av styrspaksvinkel

Se Bild 36.

1. Lossa skruvarna som fäster styrspeken på övre reglagearmen.
2. Vrid styrspeken till önskad vinkel. Se till att spakarna är inpassade mot varandra.
3. Dra åt skruvarna.

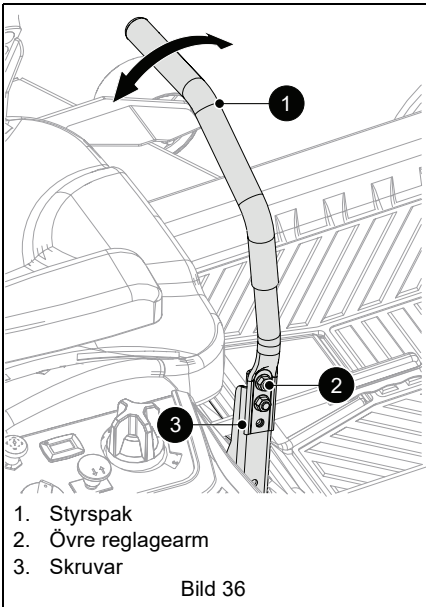

JUSTERA SÅ ATT MASKINEN GÅR RAKT

Kontrollera däcktrycket

1. Kontrollera trycket i båda däcken. Se *Specifikationer* på sidan 34 beträffande rätt ringtryck.
2. Kontrollera framdrivningen. Notera åt vilken sida maskinen dra och öka ringtrycket på den sidan, om maskinen fortfarande inte går rakt.

VIKTIGT: Överskrid INTE maximala ringtrycket som anges på däcksidan.

Justera styrspakarna om ökning av ringtrycket på ena sidan inte korrigerar framdrivningen.

Justera styrspakar

Se Bild 37.

Om justering av ringtrycket inte löste framdrivningsproblemet:

1. Lossa låsmuttern på justerskruven på styrspeken som behöver justeras.
2. Justera drivhjulshastigheten.
 - Vrid justerskruven moturs för att öka styrspekens rörelseområde och drivhjulshastigheten.
 - Vrid justerskruven medurs för att minska styrspekens rörelseområde och drivhjulshastigheten.
3. Dra åt låsmuttern.

VIKTIGT: Justerskruven måste vara i kontakt med styrspeken. Vrid INTE justerskruven för mycket moturs.

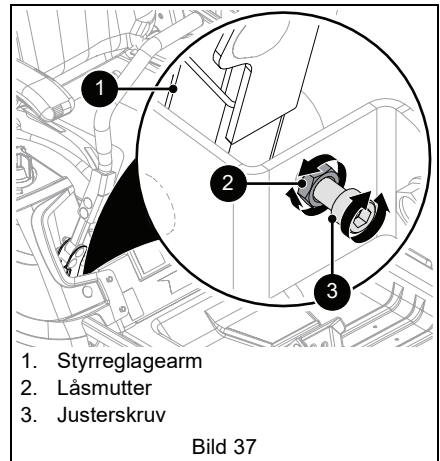

JUSTERA PARKERINGSBROMSSPAK

1. Parkera på plant och jämnt underlag och lås hjulen med en träbit så att maskinen inte kan rulla.
 2. Placera klippaggregatet på lägsta klipphöjd.
- Se Bild 38.
3. Lossa övre låsmuttern och justera undre muttern uppåt eller nedåt tills bromsspaken fungerar korrekt.
 4. Dra åt övre låsmuttern mot undre muttern.
 5. Fäll tillbaka sätet till arbetsläge.

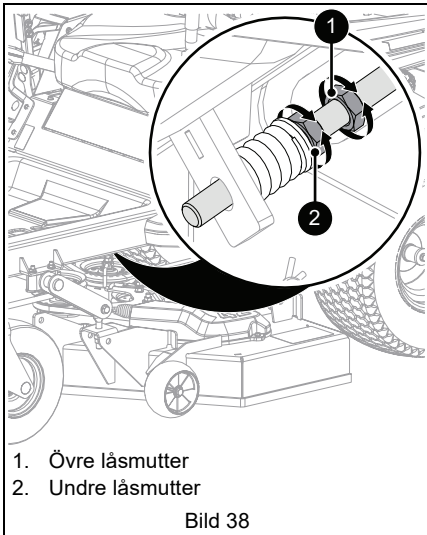

DEMONTERING OCH MONTERING AV KLIPPARDÄCK

Demontera däck

1. Ställ klippaggregatet på lägsta klipphöjd.
 2. Lägg stöd, t.ex. träblock, under klippardäcket.
- Se Bild 39 och Bild 40.
3. Ta bort plåtskruvar från vänster remkåpa och ta bort remkåpan. Spara alla delar för återmontering.
 4. Koppla bort fjädern till styrrollen.

Klippardäck – 42"

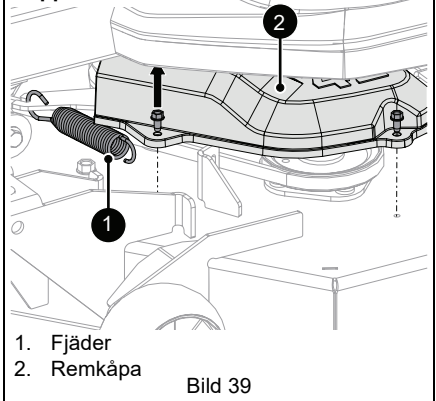

Klippardäck – 52"

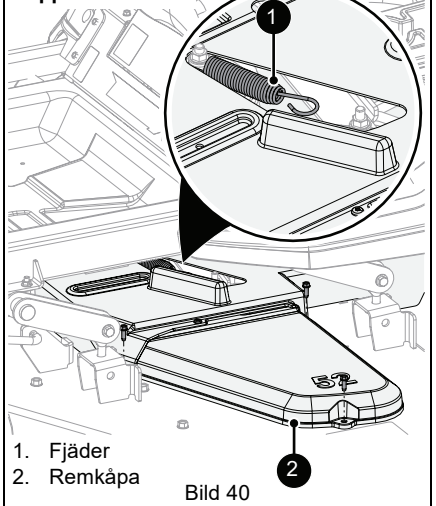

3. Ta av däckdrivremmen från bakre drivvremskivan. Se Bild 41.

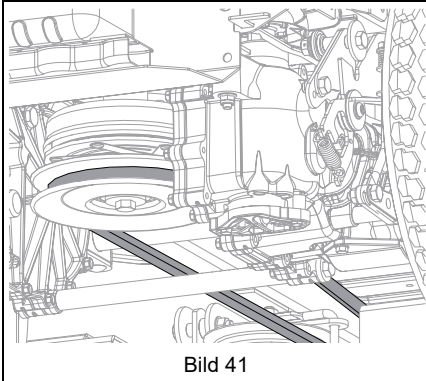

Se Bild 42.

4. Ta bort ett hårnålslås från draglänkarmen så att den går att lossa från klippardäckfästet. Spara alla delar för återmontering.
5. Upprepa steg på andra sidan.

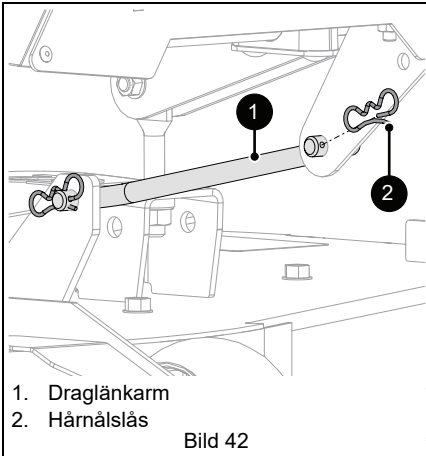

1. Draglänkarm
2. Hårnålslås

6. Avlägsna en hårhål och en platt nylonbricka från däcklyftspaken. Spara delarna för återmontering. Se Bild 43.

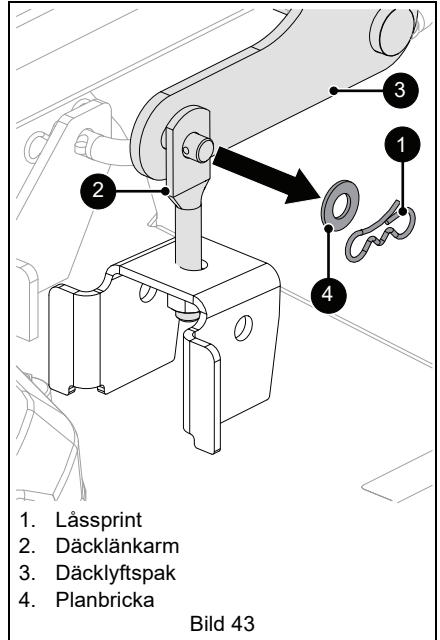

1. Låssprint
2. Däcklänkarm
3. Däcklyftspak
4. Planbricka

5. Gör om steg 6 för de tre övriga däcklyftspakarna.
6. Flytta bort däckets från maskinen.

Montera däckets

1. Placera däckets under maskinen. Se Bild 44.
2. Fäst däcklyftspaken till däcklänkarmen med de ursprungliga delarna.

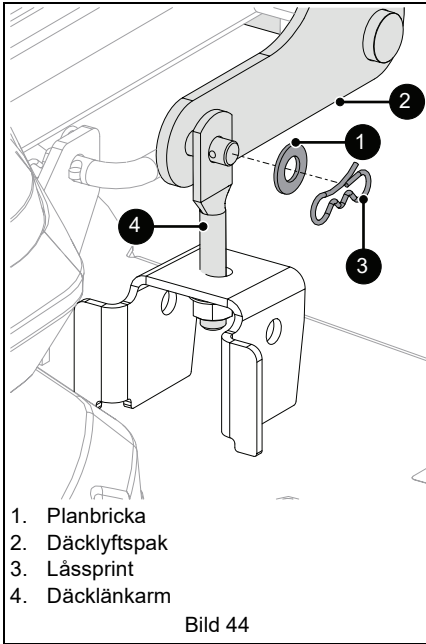

1. Planbricka
2. Däcklyftspak
3. Låssprint
4. Däcklänkarm

Bild 44

5. Upprepa steg 2 för de tre övriga däcklyftspakarna.
6. Sätt tillbaka draglänkarmen genom klippardäckfästet och säkra med härnålslåset som togs bort tidigare. Se Bild 42.
7. Upprepa steg 6 på andra sidan.
8. Lägg drivremmen runt drivremskivan.
9. Anslut fjädern till styrrullen.
10. Montera tillbaka remkåpan och skruva fast den med plåtskruvorna som skruvades bort tidigare.

JUSTERA KLIPPARDÄCKET



VAR FÖRSIKTIG: UNDVIK SKADOR. Bär kraftiga handskar som skydd när du arbetar med klipparbladen.

Vrider du på en kniv roterar också de andra.

Justera klippardäckets lutning

VIKTIGT: Se till att maskinen står på plant och jämnt underlag och att däckets har rekommenderat lufttryck. Se *Specifikationer* på sidan 34.

1. Ställ klippaggregatet på högsta klipphöjd.
2. Positionera klipparbladen så att bladändarna riktas vänster till höger tvärs över däckets bredd.
3. Mät avståndet till marken till eggen på bladet på båda sidor av maskinen. Se Bild 45.



Bild 45

- Ingen justering behövs om avstånden ligger inom ± 0.635 cm (1/4") från varandra.
- Justera vid behov med den mitterre låsmuttern på däcklänkarmen. Dra åt muttern för att höja klippaggregatet och lossa muttern för att sänka klippaggregatet. Se Bild 46.

VIKTIGT: Man kan behöva justera muttern på fler än en av däcklänkarmarna.

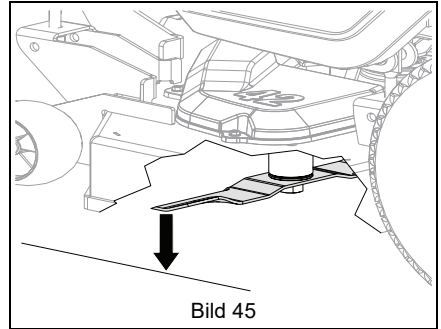
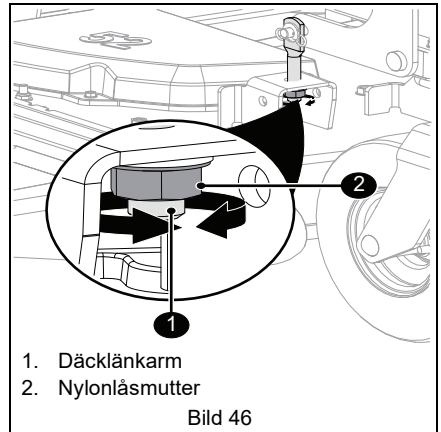

1. Däcklänkarm
2. Nylonlåsmutter

Bild 46

Ställ in bladlutningen

Bladlutningen är skillnaden i bladhöjd fram- och bak.

VIKTIGT: Ställ in klippardäcklutningen innan bladlutningen ställs in.

1. Ställ klippaggregatet på högsta klipphöjd.
2. Positionera klipparbladen så att bladändarna pekar framåt och bakåt.
3. Mät avståndet till marken till framänden och bakänden på bladet på båda sidor av maskinen. Se Bild 47.

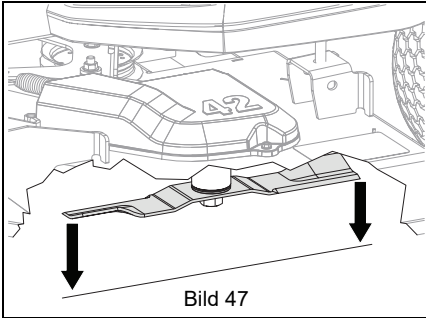

- Ingen justering behövs om främre spetsen på bladet är ± 0.635 cm (1/4") lägre än den bakre.
- Justera vid behov med nylonläsmuttern på däcklänkarmen. Dra åt muttern för att höja klippaggregatet och lossa muttern för att sänka klippaggregatet. Se Bild 46.

FELSÖKNING

Problem	Trolig orsak	Åtgärd
Motorn startar inte.	Säkerhetssystemet är inte aktiverat eller trasigt.	Kontrollera säkerhetssystemet. Se <i>Kontrollera säkerhetssystemet</i> på sidan 19.
	Bränsletanken är tom.	Fyll bränsletanken. Se <i>Innan du kör</i> på sidan 15.
	Bränslet är förorenat.	Byt ut mot rent bränsle.
	Batteriet är urladdat.	Ladda batteriet. Se <i>Ladda batteriet</i> på sidan 21.
	Dålig anslutning mellan batteri och batterikablar.	Dra åt och/eller rengör batteriet och batterikablarna. Se <i>Rengör batteriet</i> på sidan 21.
	Tändkabeln (kablarna) har lossat eller tändstift(en) är trasiga.	Anslut tändstiftskabeln (kablarna) eller byt ut tändstiftet (stiften). Se motorns instruktionsbok.
	Fel i elsystemet.	Kontakta din Ariens-återförsäljare.
Motorn är trasig.	Motorn är trasig.	Kontakta din Ariens-återförsäljare.
	Choken är stängd.	Öppna choken.
Motorn går ojämnt.	Lufffilterinsatsen är igensatt.	Rengör eller byt ut luftrenarinsatsen. Se motorns instruktionsbok.
	Motorn är trasig.	Kontakta din Ariens-återförsäljare.
Motorn överhettas.	För låg oljenivå i motorn.	Fyll på oljan. Se motorns instruktionsbok.
	Kylflänsarna igensatta.	Rengör motorn. Se motorns instruktionsbok.
	Motorn är trasig.	Kontakta din Ariens-återförsäljare.
Maskinen går inte framåt.	Transmissionsaxlarna är shuntade.	Aktivera spakarna. Se <i>Flytta maskinen manuellt</i> på sidan 17.
	Trasig framdrivningsrem.	Kontakta din Ariens-återförsäljare.
	Trasiga transmissionsaxlar.	Kontakta din Ariens-återförsäljare.
Kraftuttaget fungerar inte.	Förarspärribrytaren har inte kopplats in.	Sitt i sätet så att brytaren aktiveras.
	Förarspärribrytaren är trasig.	Kontakta din Ariens-återförsäljare.
	Däckdrivremmen är trasig.	Byt ut däckdrivremmen. Se <i>Demontering av däckdrivrem</i> på sidan 21.
	Trasigt kraftuttag, kablage, trasiga kontakter eller fel på kopplingen.	Kontakta din Ariens-återförsäljare.
Maskinen går att flytta med motorn avstängd och parkeringsbromsen åtdragen.	Parkeringsbromsen behöver justeras.	Justera parkeringsbromsspaken. Se <i>Justera parkeringsbromsspak</i> på sidan 27.
	Parkeringsbromsen trasig.	Kontakta din Ariens-återförsäljare.
Maskinen går inte rakt.	Felaktigt ringtryck.	Kontrollera ringtrycket. Se <i>Specifikationer</i> på sidan 34.
	Styrspakarna behöver justeras.	Se <i>Justera styrspakar</i> på sidan 25.
	Transmissionsaxlar och/eller länkmarmar behöver justeras.	Kontakta din Ariens-återförsäljare.

FELSÖKNING

Problem	Trolig orsak	Åtgärd
Maskinen kryper framåt när styrspakarna är i neutralläge.	Transmissionsaxlar och/eller länkage behöver justeras.	Kontakta din Ariens-återförsäljare.
Dålig klippkvalitet.	Klipparbladen lutar fel eller klippardäckets lutning är felaktig.	Justera klippaggregatets lutning och vinkel. Se <i>Justera klippardäcket</i> på sidan 29.
	Slöa eller trasiga klipparblad.	Slipa eller byt klipparbladen. Se <i>Slipa blad</i> på sidan 20.
	Klipphastigheten är för hög.	Kör saktare vid gräsklippning.
	Remspänningen är felaktig eller i dåligt skick.	Byt ut däckdrivremmen. Se <i>Kontroll av klipparremmar</i> på sidan 21.
	För låg klipphöjd.	Ställ inte in för låg klipphöjd. Klipp två gånger om gräset är väldigt långt.

FÖRVARING

KORTTIDSFÖRVARING

VIKTIGT: Spruta ALDRIG maskinen med högtrycksvatten och förvara den aldrig utomhus.

1. Låt maskinen svalna och tvätta med mild tvål och vatten.
2. Dra åt alla fästanordningar till angivna specifikationer.
3. Kontrollera om maskinen uppvisar tecken på slitage eller skador. Reparera efter behov.
4. Förbered bränslesystemet inför förvaring.

MEDDELANDE: Ariens rekommenderar en bränslestabilisator av hög kvalitet i allt bränsle. Bensin som lämnats kvar i bränslesystemet utan stabilisator bryts ner redan efter kort tid och bildar gummiartade avlagringar som kan skada förgasare, bränsleledningar, filter och tank. Fyll i alltid bränslestabilisator i dunken när du köper nytt bränsle så fungerar maskinen effektivast. Håll stabilisatorn i dunken innan du fyller på bränsle.

- a. Fyll på bränslestabilisator (se *Reservdelar* på sidan 18), eller motsvarande, enligt tillverkarens anvisningar i bränsletanken och i dunkar som innehåller bränsle.
 - b. Kör motorn utomhus i minst fem minuter så att bränslestabilisatorn når fram till förgasaren.
5. Vrid tändningsnyckeln till stopp och ta ur nyckeln.
 6. Förvara maskinen svalt, torrt och väl skyddat. Förvara INTE maskinen utomhus.

LÅNGTIDSFÖRVARING

1. Gör förberedelser som inför korttidsförvaring.
2. Smörj enligt anvisningarna i *Underhåll* på sidan 18.
3. Bättra på skadad målning.
4. Ta ur batteriet och ladda det enligt anvisningarna i *Ladda batteriet* på sidan 21. Förvara batteriet i ett svalt, torrt och skyddat utrymme.
5. Förvara maskinen svalt, torrt och väl skyddat. Förvara inte maskinen utomhus.

GÖRA I ORDNING BRÄNSLE INFÖR SÄSONGSTART

1. Fyll bränsletanken och dunkar med färskt stabiliserat bränsle innan du fyller på bränsle första gången efter långtidsförvaring.
2. Ladda och sätt i batteriet.

TILLBEHÖR

Din Ariens-återförsäljare har en fullständig lista med passande tillbehör och redskap till din maskin.

Beskrivning	Art. nr.
Mulchningssats – 42"	71513900
Mulchningssats – 52"	71514000
Strålkastarsats	71514100
Bogserkroksats	71514900

SPECIFIKATIONER

Modellnummer	915340	915341	915342	915343
Modell	IKON XD 42	IKON XD 52	IKON XD 42	IKON XD 52
Motor	Kawasaki FR651V	Kawasaki FR691V	ARIENS 746CC	ARIENS 746CC
Nominell effekt – kW	13.9	16.5	15.5	16.5
Slagvolym – cm ³ (in ³)	726.0 (44.3)			
Max. varvtal	2600	3100	2600	3100
Oljevolym	Se motorhandboken			
Drivning				
Högsta framåt – km/h (mph)	11.3 (7.0)			
Högsta bakåt – km/h (mph)	4.8 (3.0)			
Vändradie	Noll			
Broms	Intern transmission			
Elsystem				
Startmotor	Elektrisk			
Batteri	12 V underhållsfritt 190CCA (kan ersättas av ett U1-batteri)			
Kraftuttag	Elektriskt			
Bränsle				
Bränsletankens volym – liter (gal)	10.5 (2.8)			
Storlek och vikt				
Längd – cm (tum)	196.9 (77.5)			
Bredd – cm (tum)	137.7 (54.2)	161.0 (63.4)	137.7 (54.2)	161.0 (63.4)
Vikt – kg (lbs)	258.5 (570.0)	279.0 (615.0)	258.5 (570.0)	279.0 (615.0)
Höjd – cm (tum)	103.9 (40.9)			
Däck				
Dimension fram – tum	11 x 4-5			
Dimension bak – tum	20 x 8-8	20 x 10-8	20 x 8-8	20 x 10-8
Rekommenderat ringtryck framdäck – kPa (psi)	262 – 317 (38 – 46)			
Rekommenderat ringtryck bakdäck – kPa (psi)	62 – 76 (9 – 11)			
Klippardäck				
Klipphöjd – cm (tum)	3.8 – 11.4 (1.5 – 4.5)			
Klippbredd – cm (tum)	106.7 (42.0)	132.1 (52.0)	106.7 (42.0)	132.1 (52.0)
Klippardäcklyft	Pedal			
Transmission				
Typ	Underhållsfria Hydro-Gear [®] EZT transmissionsaxlar			

CE ljudnivå och vibrationer (ref. EN ISO 5395-1: 2013 + A1:2017 + A2:2018)				
Ljudtrycksnivå (L _{pa}) dBA vid förarens öra	87	91	87	91
Mätosäkerhet i dBA	3.75	3.75	3.75	3.75
Uppmätt ljudeffektnivå (L _{wa}) i dBA	99	104	99	104
Mätosäkerhet i dBA	1.11	1.22	1.11	1.22
Vibration (m/s ²) vid förarens händer	2.85	2.95	2.85	2.95
Garanterad ljudeffektnivå (L _{wa}) i dBA	100	105	100	105
Mätosäkerhet i m/s ²	1.43	1.48	1.43	1.48
Vibration (m/s ²) mätt på förarsätet	0.31	0.26	0.31	0.26
Mätosäkerhet i m/s ²	0.16	0.13	0.16	0.13



ARIENS

655 West Ryan Street
Brillion, WI 54110

www.ariens.com



parts.ariens.com

ARIENS | CO

